

PL | INSTRUKCJA OBSŁUGI
EN | OPERATIONAL MANUAL
DE | GEBRAUCHSANLEITUNG
FR | MODE D'EMPLOI
RU | ИНСТРУКЦИЯ ПО ОБСЛУЖИВАНИЮ
CZ | NÁVOD K OBSLUZE
SK | NÁVOD K OBSLUZE
RO | INSTRUCȚIUNI DE FOLOSIRE
HU | HASZNÁLATI UTASÍTÁS



UK
CA



JEŹDZIK • RIDE ON • VOITURETTE • RUTSCHER • МАШИНА КАТАЛКА
ODRAŹEDŁO • JÁTÉKAUTÓ • MASINUTA COPII

MERCEDES AMG C63 COUPE S

„Mercedes-Benz” and  are the intellectual property of Mercedes-Benz Group AG. They are used by Ningbo Prince Toys Co., Ltd under license.

Nazwa „Mercedes-Benz” i logo  są własnością intelektualną firmy Mercedes-Benz Group AG. Wykorzystywane są przez firmę „Ningbo Prince Toys Co., Ltd” w ramach licencji.



LISTA CZĘŚCI • PARTS LIST • EINZELTEILE • LISTE DES PIÈCES • OBSAH ČÁSTI
OBSAH ČÁSTI • PIESE DE SCHIMBE • ALKATRÉSZ JEGYZÉK

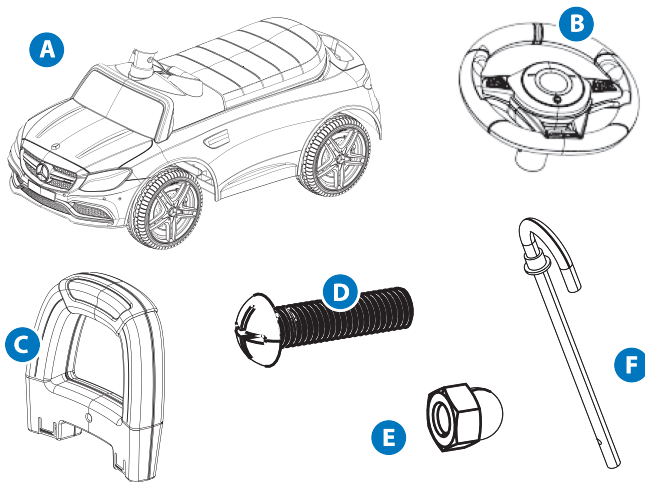

INSTRUKCJA MONTAŻU • ASSEMBLY INSTRUCTION • MONTAGEANLEITUNG • INSTRUCTION DE MONTAGE
ИНСТРУКЦИЯ ПО МОНТАЖУ • MONTÁŽNÍ INSTRUKCE • MONTÁŽNÍ INSTRUKCE
ÖSSZESZERELÉSI ÚTMUTATÓ • INSTRUCȚIUNI DE MONTAJ

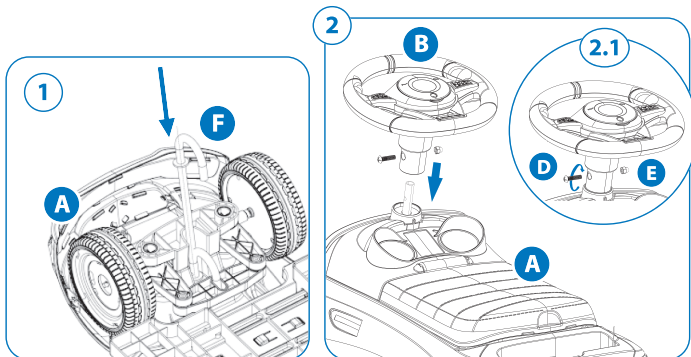

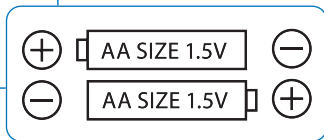
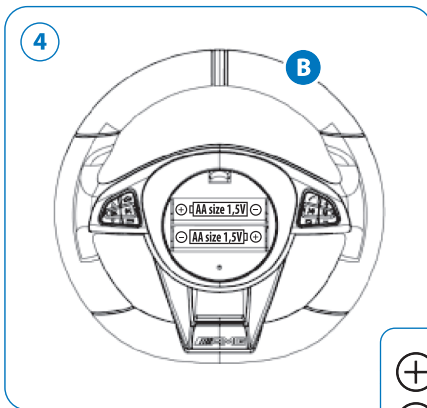
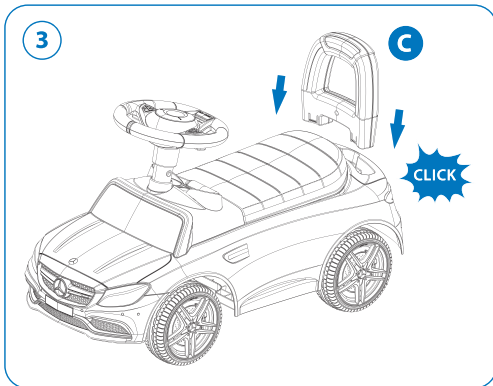

--- PL / Symbol napięcia stałego (DC). EN / Direct current (DC) symbol. DE / Gleichungssymbol (DC). FR / Symbole de tension constante (DC). CZ / Označení stejnosměrného proudu (DC). SK / Označenie jednosmerného prúdu (DC). RU / Символ напряжения постоянного тока (DC). HU / Egyenáram jelle (DC). RO / Simbol tensiune (DC).

+

PL / Symbol biegunu dodatniego (plus). EN / Positive polarity symbol (plus). DE / Pluspolsymbol (Plus). FR / Symbole du pôle positif (plus). CZ / Označení kladného pólu (plus). SK / Označenie kladného pólu (plus). RU / Символ положительного полюса (плюс). HU / Pozitív sark jelle (plusz). RO / Simbol pol pozitiv (plus).

-

PL / Symbol biegunu ujemnego (minus). EN / Negative polarity symbol (minus). DE / Minuspolsymbol (Minus). FR / Symbole du pôle négatif (minus). CZ / Označení záporného pólu (minus). SK / Označenie záporného pólu (minus). RU / Символ отрицательного полюса (минус). HU / Negatív sark jelle (minusz). RO / Simbol pol negativ (minus).

PL

WAŻNE! PRZECZYTAJ UWAŻNIE I ZACHOWAJ NA PRZYSZŁOŚĆ JAKO ODNIESIENIE!

INSTRUKCJA MONTAŻU

Rysunki są poglądowe. Produkt może różnić się od przedstawionego na rysunkach.

OSTRZEŻENIE! Montażu zabawki może dokonywać tylko osoba dorosła!

Wszystkie małe elementy potrzebne do montażu zabawki trzymaj z dala od zasięgu dziecka.

Śruby, nakrętki i podkładki nie oznaczone w liście części lub na obrazkach są już zamontowane na elementach docelowych. W celu ich użycia należy najpierw je odkręcić i zdjąć, zamontować część (np. koło, kierownicę) i ponownie dokręcić zachowując kolejność montażu z obrazków/zdjęć.

Prosimy postępować zgodnie z rysunkami (1-4).

Produkt przeznaczony jest dla dzieci w wieku od 12 do 36 miesięcy.

OSTRZEŻENIE! Nie używać w ruchu ulicznym.

OSTRZEŻENIA!

- 1) Maksymalne obciążenie zabawki 25 kg.
- 2) Korzystanie z zabawki wymaga umiejętności orientacji przestrzennej i sterowania, których brak grozi upadkiem lub zderzeniem, które mogą skutkować obrażeniami u użytkownika lub osób trzecich.
- 3) Przed użyciem należy sprawdzić, czy zabawka jest prawidłowo złożona i wszystkie części odpowiednio dokręcone. Regularnie sprawdzaj stan dokręcenia śrub i innych elementów.
- 4) Nie używaj zabawki w przypadku stwierdzenia jakichkolwiek uszkodzeń lub jeśli jest brak jakiegokolwiek elementu
- 5) Nie stosuj części zamiennych innych niż te sugerowane przez producenta.
- 6) Zaleca się, aby dziecko korzystając z zabawki miało założone obuwie.
- 7) Nie korzystaj z zabawki na nierównej, wyboistej, stromej nawierzchni i w pobliżu otwartych zbiorników wodnych.
- 8) Nie pozwól dziecku stawać na zabawce.
- 9) Nigdy nie pozostawiaj dziecka bez opieki.
- 10) Dziecko zawsze powinno trzymać obie ręce na kierownicy.
- 11) Należy zapoznać swoje dziecko z zasadami bezpieczeństwa i ostrzeżeniami związanymi z jazdą na zabawce, które znajdują się w instrukcji obsługi.
- 12) Z zabawki jednorazowo może korzystać tylko jedno dziecko.
- 13) Zabawka nigdy nie może być holowana przez inny pojazd lub rower.
- 14) Zabawki nie można używać do holowania innych pojazdów.
- 15) Nie korzystaj z zabawki po zmroku lub gdy widoczność jest ograniczona.
- 16) Zabawka nie posiada hamulca.

CZYSZCZENIE I KONSERWACJA

Utrzymuj zabawkę w czystości. Zabrudzenia usuwaj miękką gąbką, często przepłukiwaną w wodzie z dodatkiem detergentu, wycieraj do sucha. Części lakierowane i chromowane konserwuj odpowiednimi ogólnie dostępnymi środkami. Regularnie sprawdzaj stan wszystkich połączeń śrubowych, mocujących poszczególne mechanizmy zabawki z ramą, a w szczególności koła, kierownicy. Produkt trzymać w suchym miejscu. Nie zanurzać w wodzie! Zabawka może ulec uszkodzeniu. Stosowanie środków czyszczących na bazie alkoholu lub amoniaku może uszkodzić elementy plastikowe.

WARUNKI BEZPIECZNEGO KORZYSTANIA Z BATERII

Baterie powinny być wymieniane przez osoby dorosłe. Wymiana baterii w zabawce (rys. 4). Odkręć pokrywę pojemnika na baterie. Włóż 2 szt. baterii typu „AA” do przegródki na baterie. Zwróć uwagę na poprawną polaryzację baterii (+/-). Załóż i zakręć pokrywę. UWAGA: BATERIE NIE SĄ DOSTARCZANE DO ZABAWKI. Tylko zalecany rodzaj baterii można używać. Baterie należy zakładać zgodnie z odpowiednią biegunowością. Trzymaj baterie z dala od zasięgu dziecka. Akumulatorki przed doładowaniem należy wyjąć z produktu. Baterie nadające się do doładowania można doładowywać wyłącznie pod nadzorem osoby dorosłej. Nie należy mieszać ze sobą baterii różnego typu, ani baterii nowych z używanymi. Bateria z której wycieka płyn elektrolitowy nie może być używana ani ładowana. Baterie nienadające się do ponownego naładowania nie mogą być doładowywane. Natychmiast usuń wyciekające, nieszczelne baterie ponieważ mogą spowodować poparzenia skóry lub inne obrażenia. Zużyte baterie należy usunąć z zabawki, lub jeżeli jest ona nieużywana przez dłuższy czas, aby uniknąć korozji wycieku. Nie zwieraj styków przedziałów ani zacisków baterii. Nie wrzucać do ognia i nie podgrzewać. Zużytych baterii nie należy wyrzucać do odpadów domowych, należy je oddać w miejsce zapewniające odpowiedni ich recykling. Symbol przekreślonego kosza na śmieci oznacza że zabawki oraz baterii nie wolno wyrzucać wraz z odpadami domowymi. Aby zapobiec potencjalnemu zagrożeniu dla środowiska lub zdrowia ludzkiego, przekaz zużyte baterie, zużyta zabawkę do wyznaczonego punktu zbiórki w celu recyklingu odpadów powstałych z sprzętu elektrycznego i elektronicznego. Możesz pomóc chronić środowisko przyczyniając się do ponownego użycia i odzysku, w tym recyklingu, zużytego sprzętu. W celu uzyskania bardziej szczegółowych informacji dotyczących recyklingu niniejszego produktu i baterii, należy skontaktować się z przedstawicielem władz lokalnych, dostawcą usług utylizacji odpadów lub sklepem, gdzie nabyto produkt.



EN

IMPORTANT! READ CAREFULLY AND KEEP FOR FUTURE REFERENCE!

ASSEMBLY INSTRUCTION (FIG. 1-4)

The pictures are only for reference. The product may differ from the pictures.

WARNING! The product should be assembled by adults only. All small parts needed to assemble the toys keep out of reach of the child.

Bolts, nuts and washers not marked in parts list or in the parts pictures are already installed on designated parts. In order to use them firstly unscrew and take them out. Then mount the part on the shaft/rod (e.g. wheel, steering wheel) and tighten the screw/nut again (following proper figures and installation order).

Please follow the drawings (1-4).

This product is intended for children aged from 12 to 36 months.

WARNING! Not to be used in traffic.

WARNINGS!

- 1) Max load of toy 25 kg
- 2) The toy should be used with caution since skill is required to avoid falls or collisions causing injury to the user or third parties.
- 3) Before every use, make sure that the toy is properly assembled. Always keep all parts out of reach of children.
- 4) Do not use the toy when any part is damaged or are missing any parts.
- 5) Use only spare parts approved by the manufacturer.
- 6) Baby should wear shoes when using the toy.
- 7) Do not use the toy on rough, bumpy, steep roads and near water.
- 8) Do not let the child stand on the toy.
- 9) Never leave your child unattended.
- 10) Children should always keep both hands on the steering wheel.
- 11) Teach your child how to use the ride on, how to ride, steer, and brake.
- 12) In one time the toy can use only one child.
- 13) This toy never be towed by another vehicle or bicycle.
- 14) This toy cannot be used to tow other vehicles.
- 15) Do not use the toy after dark or when visibility is limited.
- 16) This toy has no brakes.

CLEANING AND MAINTENANCE

Keep your ride on clean. Dirt should be removed with a soft sponge, often flushed with water and detergent, wipe dry. Check the status of all the fixing screw connections with different mechanisms of the toy frame and in particular wheels. Store the toy in dry place. Do not immerse in water! Toy will get damaged. Using alcohol or ammonia-based cleaners may also damage plastic components. Do not immerse in water! Toy will get damaged.

SAFE BATTERY USE

Batteries should be replaced by adults, keep the batteries out of children's reach. Changing the batteries in the toy (fig. 4). Remove the battery compartment cover. Insert 2 pcs. Batteries „AA“ to the battery compartment. Pay attention to the correct battery polarity (+/-). Replace and tighten the cover. **NOTE: BATTERIES ARE NOT INCLUDED TO THE TOY.** Only the recommended batteries or equivalent are to be used, volts and size. Batteries are inserted with the correct polarity. Do not short-circuit supply terminals. Rechargeable batteries are to be removed before being charged. Rechargeable batteries are only to be charged under adult supervision. Any battery may leak battery acid if mixed with a different battery type, if inserted incorrectly (put in back-wards) or if all batteries are not replaced or recharged at the same time. Do not mix old and new batteries. Do not mix alkaline, standard (carbon-zinc) or rechargeable (nickel-cadmium) batteries. Any battery may leak battery acid or explode if disposed of in fire or an attempt is made to charge a battery not intended to be recharged. Never recharge a cell of one type in a recharger made for a cell of another type. Discard leaky batteries immediately. Leaky batteries can cause skin burns or other personal injury. When discarding batteries, be sure to dispose them in the proper manner, according to your state and local regulations. Always remove batteries if the product is not going to be used for a month or more. Batteries left in the unit may leak and cause damage. Recommended type batteries – alkaline disposables, size AA (LR06-1.5V). Never mix battery types. Change batteries when product ceases to operate satisfactorily. Batteries should not be disposed with household waste, should be disposed in battery collection points.



The symbol of the crossed out bin means that the toys and batteries must not be disposed with household waste. To prevent potential harm to the environment or human health, hand over used batteries and used toys to a designated collection point for the recycling of electrical and electronic equipment waste. You can help protect the environment by contributing to the reuse and recovery, including recycling of used electronic equipment. To receive detailed information regarding recycling of this product and batteries, please contact your local government representative, supplier disposal service provider or the shop where you purchased the product.

DE

WICHTIG! BITTE SORGFÄLTIG LESEN UND FÜR SPÄTERES NACHLESEN UNBEDINGT AUFBEWAHREN!

MONTAGEANLEITUNG (BILD 1-4)

Übersichtszeichnungen. Das Produkt kann von den Zeichnungen abweichen.

WARNUNG! Das Spielzeug kann nur von einem Erwachsenen montiert werden.

Bewahren Sie alle zum Zusammenbau des Spielzeugs erforderlichen Kleinteile außerhalb der Reichweite des Kindes auf.

Schrauben, Muttern und Unterlegscheiben, die nicht in der Teileliste oder auf den Bildern gekennzeichnet sind, sind bereits an den Zierteilen. Um sie zu verwenden, schrauben Sie sie zuerst ab und entfernen Sie sie, montieren Sie das Teil (z. B. Rad, Lenkrad) und ziehen Sie sie wieder fest in der Reihenfolge der Montage, wie auf Bildern/Fotos gezeigt.

Bitte beachten Sie die Zeichnungen (1-4).

Dieses Produkt ist für Kinder ab 12 bis 36 Monaten geeignet.

ACHTUNG! Nicht im Straßenverkehr zu verwenden.

ACHTUNG!

- 1) Belastung des Spielzeug beträgt 25 kg.
- 2) Gebrauch von dem Spielzeug erfordert Fertigkeiten der Orientierung im Raum und Steuerung, und sobald sie fehlen, droht es dem Sturz oder Stos, die zur Folge Verletzungen beim Nutzer oder Dritten haben können.
- 3) Vor dem Gebrauch soll man prüfen, ob das Spielzeug richtig zusammengebaut ist und ob alle Teile zusammengeschraubt sind.
- 4) Verwenden Sie das Spielzeug nicht, soweit irgendwelches Element beschädigt ist, oder fehlt.
- 5) Verwenden Sie keine anderen Ersatzteile, als die, die vom Produzent empfohlen werden.
- 6) Es wird empfohlen, während der Verwendung des Spielzeugs Schuhe zu tragen.
- 7) Verwenden Sie das Spielzeug nicht auf der unflachen, holperigen, steilen Oberfläche und in der Nähe von öffentlichen Wasserbehältern.
- 8) Verwenden Sie das Spielzeug nicht nach der Dämmerung, oder wenn die Sicht eingeschränkt ist.
- 9) Lassen Sie Ihr Kind nie unbeaufsichtigt alleine.
- 10) Das Kind soll immer beide Hände auf dem Lenkrad halten
- 11) Machen Sie Ihr Kind mit den Sicherheitsmaßnahmen und Warnungen
- 12) Das Spielzeug darf auf einmal nur von einem Kind gebraucht werden.
- 13) Das Spielzeug darf nie von einem anderen Fahrzeug oder Laufrad geschleppt werden.
- 14) Das Spielzeug darf nicht für Schleppen anderer Fahrzeuge gebraucht werden.
- 15) Das Spielzeug muss nicht eine Bremse.

REINIGUNG UND WARTUNG

Halten Sie das Spielzeug sauber. Verunreinigungen entfernen Sie mit einem weichen Schwamm, spülen Sie ihn im Wasser mit dem Detergens oft aus, wischen Sie es ab, bis es trocken ist. Lack- und Chromteile warten Sie mit geeigneten, allgemein zusätzlichen Mitteln. Prüfen Sie den Stand aller Schraubenverbindungen, die jeweilige Mechanismen des Spielzeug mit dem Rahmen befestigen, besonders geht es hier um Rader und Lenkrad. Das Produkt trocken halten. Tauchen Sie das Spielzeug nicht in Wasser ein! Sonst kann es beschädigt werden. Das Produkt soll regelmäsig gewartet werden.

VORAUSSETZUNGEN ZUR SICHEREN VERWENDUNG DER BATTERIE

Batterien sollten ausschließlich von erwachsenen eingesetzt und ausgetauscht werden (Abs. 4). Nur empfohlene batterien des gleichen oder eines gleichwertigen types verwenden. Versuchen sie niemals, batterien wieder aufzuladen, die nicht dafür vorgesehen sind. Aufladbare batterien dürfen nur unter aufsicht eines erwachsenen neu aufgeladen werden. Niemals verschiedene batterietypen gleichzeitig verwenden. Alte und neue batterien nicht mischen. Die batterien mit korrekter polarität einlegen. Verbrauchte batterien bitte sofort aus dem spielzeug herausnehmen. Die pole dürfen nicht kurzgeschlossen werden. Falls das spielzeug längere zeit nicht benutzt wird, bitte stets die batterien herausnehmen.

Verbrauchte batterien und ausrangierte elektro- und elektronikprodukte an einer zugelassenen sammelstelle umweltgerecht entsorgen. Diese produkte dürfen nicht mit dem hausmüll entsorgt werden. Das spielzeug vor feuchtigkeit und nasse schützen. Das Symbol des durchgestrichenen



Mülleimers besagt, dass das Spielzeug und die Batterie nicht mit dem Hausmüll entsorgt werden dürfen. Um mögliche Schäden für die Umwelt oder die menschliche Gesundheit zu vermeiden, übergeben Sie gebrauchte Batterien und gebrauchtes Spielzeug an eine dafür vorgesehene Sammelstelle für das Recycling von Abfällen aus elektrischen und elektronischen Geräten. Sie können helfen, die Umwelt zu schützen, indem Sie zur Wiederverwendung und Rückgewinnung gebrauchter Geräte einschließlich Recycling beitragen. Für weitere Informationen zum Recycling von diesem Produkt und den Batterien wenden Sie sich bitte an Ihre lokale Behörde, Abfallentsorger oder Geschäft, in dem Sie das Produkt gekauft haben.

FR IMPORTANT! À LIRE ATTENTIVEMENT ET À CONSERVER POUR RÉFÉRENCE ULTÉRIEURE!

INSTRUCTION DE MONTAGE (ILL. 1-4)

Les dessins servent d'illustration. Le produit peut différer de celui montré sur les dessins.

ATTENTION! Seul un adulte doit assembler le produit. Gardez toutes les petites pièces nécessaires à l'assemblage du produit hors de portée des enfants. Tenir les enfants éloignés du produit pendant l'assemblage.

Procédez conformément aux instructions sur les dessins (1-4).

Ce produit est destiné aux enfants de 12 à 36 mois.

ATTENTION! Ne pas utiliser sur la voie publique.

ATTENTION!

- 1) La charge maximale du jouet est de 25 kg.
- 2) Ne laissez pas l'enfant seul sans la supervision d'un adulte.
- 3) L'utilisation du jouet requiert des compétences d'orientation spatiale et de guidage, leur manque portant le risque de chute ou de collision, qui peuvent entraîner des blessures chez l'utilisateur ou des tiers.
- 4) Avant l'utilisation, vérifiez, si le jouet est assemblé de manière appropriée et si toutes les pièces sont bien serrées. Vérifiez régulièrement l'état de serrage des vis et d'autres éléments.
- 5) N'utilisez jamais le jouet, si vous constatez des endommagements ou si un élément résulte manquant.
- 6) N'utilisez pas d'autres pièces de rechange que celles suggérées par le fabricant.
- 7) N'utilisez pas le jouet sur une surface raboteuse, avec des bosses, escarpée et près de masses d'eau ouvertes.
- 8) Ne laissez pas l'enfant se mettre debout sur le jouet.
- 9) L'enfant devrait toujours tenir ses deux mains sur le volant.
- 10) Familiarisez l'enfant avec les règles de sécurité et les avertissements concernant l'utilisation du jouet présents dans le manuel d'utilisation.
- 11) Il est recommandé que l'enfant porte des chaussures lors de l'utilisation du jouet.
- 12) Un seul enfant à la fois peut utiliser le jouet.
- 13) Le jouet ne doit jamais être remorqué par un autre véhicule ou un vélo.
- 14) Le jouet ne peut être utilisé pour remorquer un autre véhicule.
- 15) N'utilisez pas le jouet après la tombée de la nuit ou quand la visibilité est réduite.
- 16) Le jouet ne dispose pas de freins.

NETTOYAGE ET ENTRETIEN

Nettoyez régulièrement le jouet. Éliminez les salissures à l'aide d'un chiffon mou, en le trempant à plusieurs reprises dans de l'eau savonnée, essayez pour sécher. Les parties vernies et chromées doivent être entretenues à l'aide de produits disponibles sur le marché. Vérifiez régulièrement l'état de tous les raccords vissés, surtout ceux liant les mécanismes du jouet avec le cadre, en particulier ceux des roues et du guidon. Conservez le produit dans un endroit sec. Ne pas immerger dans l'eau! Le jouet peut être endommagé. L'utilisation de produits nettoyants à base d'alcool ou d'ammoniac peut endommager les pièces en plastique.

CONDITIONS D'UNE UTILISATION EN TOUTE SÛRETÉ DES PILES

Les piles doivent être remplacées par des personnes adultes. Remplacement des piles du jouet (ill. 4). Dévissez le capot du compartiment des piles. Insérez 2 piles de type « AA » dans le compartiment. Tenez compte de la polarisation des piles (+/-). Mettez et vissez le capot. **ATTENTION: LES PILES NE SONT PAS FOURNIES AVEC LE JOUET.** N'utilisez pas d'autres types de piles que celles recommandées. Les piles doivent être insérées conformément à leur polarisation. Tenez les piles hors de la portée des enfants. Avant de charger les batteries, enlevez-les du produit. Les batteries rechargeables peuvent être chargées uniquement sous le contrôle d'un adulte. Ne mélangez de types de piles différents, ni les piles neuves et les piles usagées. Une batterie avec une fuite de liquide électrolytique ne doit pas être utilisée ou chargée. Les piles non rechargeables ne doivent pas être rechargées. Retirez immédiatement les piles qui fuient, car elles peuvent provoquer des brûlures de la peau ou d'autres blessures. Les piles doivent être retirées du jouet quand elles sont usagées ou quand le jouet est inutilisé pendant une longue période, pour éviter toute corrosion de fuite. Ne joignez pas les contacts dans les compartiments ni les bornes des piles. Ne pas jeter au feu et ne pas chauffer. Les piles usagées ne doivent pas être jetées avec les ordures ménagères, elles doivent être apportées dans un endroit qui assure un recyclage adéquat.

Le symbole de la poubelle barrée signifie que les jouets et les piles ne doivent pas être jetés avec les ordures ménagères. Afin de prévenir tout risque potentiel pour l'environnement ou la santé humaine, veuillez remettre vos piles usagées, votre jouet usagé et votre jouet usagé à un point de collecte désigné pour le recyclage des déchets d'équipements électriques et électroniques. Vous pouvez aider à protéger l'environnement en contribuant à la réutilisation et à la récupération, y compris le recyclage, des équipements usagés. Pour obtenir des informations plus détaillées sur le recyclage de ce produit et des piles, veuillez contacter votre représentant local, votre prestataire de services d'élimination des déchets ou le magasin où vous avez acheté le produit.



RU

ВАЖНО! ПРОЧЕТЕТЕ ВНИМАТЕЛЬНО И ЗАПАЗЕТЕ ЗА БЪДЕЩИ СПРАВКИ!

ИНСТРУКЦИЯ ПО МОНТАЖУ

Наглядный чертеж. Продукт может отличаться от того, который представлен на рисунке.

ВНИМАНИЕ! Сборку велосипеда может осуществлять только взрослый. Все небольшие элементы, необходимые для сборки игрушки, держите вдали от детей.

Болты, гайки и шайбы, не указанные в списке деталей либо на картинках, уже установлены на целевых элементах. Для того, чтобы их использовать, следует сперва их открутить и снять, установить деталь (например, колесо, руль) и вновь довинтить, соблюдая очередность сборки с картинок/фотографий.

Этот продукт предназначен для детей в возрасте от 12 до 36 месяцев.

МЕРЫ ПРЕДОСТОРОЖНОСТИ

- 1) Игрушка должна использоваться с большой осторожностью, так как требует умения избежать падений или столкновений, вызывающих травмы пользователя или третьих лиц.
- 2) Перед каждым катанием необходимо проверить, все ли части правильно функционируют и соответствующим образом прикручены.
- 3) Не используйте игрушки, если какой-либо его элемент отсутствует или поврежден.
- 4) Используйте только те запасные части, которые рекомендует ПРОИЗВОДИТЕЛЬ.
- 5) Нельзя использовать для передвижения по дорогам.
- 6) Максимальная нагрузка игрушки 25 кг
- 7) Не используйте игрушки на неровной, ухабистой, отвесной поверхности и вблизи открытых водоемов.
- 8) Никогда не оставляйте ребенка без присмотра
- 9) Ребенок всегда должен держать обе руки на руле
- 10) Необходимо ознакомить ребенка с правилами безопасности и мерами предосторожности, связанными с ездой на игрушке, которые находятся в руководстве по эксплуатации.
- 11) Игрушка одновременно может пользоваться только один ребенок.
- 12) Игрушка никогда не может быть на бусируе у другого автомобиля или велосипеда.
- 13) Игрушка нельзя использовать для буксировки других транспортных средств
- 14) Не пользуйтесь игрушка после наступления темноты или в условиях ограниченной видимости.
- 15) Эта игрушка не имеет тормоз.

ЧИСТКА И ТЕХНИЧЕСКОЕ ОБСЛУЖИВАНИЕ

Держите игрушке в чистоте. Загрязнения следует удалять мягкой губкой, смоченной в воде с добавлением моющего средства, после чистки вытирайте насухо. Детали лакированные и хромированные сохраняйте при помощи подходящих и доступных средств. Проверяйте состояние всех болтовых соединений, крепящих отдельные механизмы беговела с рамой, а особенно механизмы колеса и руля. Игрушка держать в сухом месте. Не погружайте в воду! Игрушка может быть повреждена.

УСЛОВИЯ ДЛЯ БЕЗОПАСНОГО ИСПОЛЬЗОВАНИЯ БАТАРЕИ

При использовании съемных аккумуляторных батарей они могут заряжаться только под наблюдением взрослых. Найдите крышку батарейного отсека на задней части игрушки, предварительно сняв крепления. Ослабьте болты крышки батарейного отсека с помощью отвертки. Снимите крышку батарейного отсека. Выбросьте отработавшие батареи. Вставьте три новые щелочные батареи AA. Верните на место крышку батарейного отсека и закрутите болты. В некоторых ситуациях батареи могут выделять жидкость, способную вызвать химический ожог или испортить ваше изделие. Чтобы избежать протекания батарей: не используйте одновременно старые и новые батареи различных типов: щелочные, стандартные (угольно-цинковые) или аккумуляторные (никель-кадмиевые). Вставляйте батареи как указано внутри батарейного отсека. Вынимайте батареи на время долгого простоя изделия. Всегда вынимайте отработанные батареи из изделия. Удаляйте батареи безопасным способом. Не выбрасывайте изделие в огонь. Имеющиеся внутри него батареи могут взорваться или потечь. Никогда не осуществляйте короткого замыкания контактов батарей. Используйте только батареи одинакового или идентичного типа, как рекомендовано выше. Перед зарядкой выньте аккумуляторные батареи из изделия.



Символ перечеркнутой корзины означает, что игрушки и батарейки запрещено утилизировать вместе с бытовыми отходами. Чтобы предотвратить потенциальный вред окружающей среде или здоровью человека, передайте использованные батареи и игрушку в специальный пункт сбора для переработки отходов электрического и электронного оборудования. Вы можете помочь защитить окружающую среду, участвуя в повторном использовании и восстановлении, в т.ч. в переработке, изношенного оборудования. Для получения более подробной информации о переработке настоящего изделия и батарей, пожалуйста, свяжитесь с представителем местных властей, поставщиком услуг по утилизации отходов или магазином, в котором вы приобрели изделие.

DŮLEŽITÉ! POKYNY SI POZORNĚ PŘEČTĚTE A USCHOVEJTE PRO POZDĚJŠÍ NAHLÉDNUTÍ!

MONTÁŽNÍ INSTRUKCE (OBR. 1-4)

Nákresy jsou pouze informativní. Produkt se může lišit od uvedeného na obrázcích.

UPOZORNĚNÍ! Montáž smí provádět pouze dospělá osoba!

Veškeré drobné prvky nezbytné pro sestavení hračky uchovávejte mimo dosahu dětí!

Šrouby, matice a podložky neuvedené na seznamu dílů nebo na obrázcích byly již předem namontovány do cílových součástek. Pro jejich použití musí se nejdříve odšroubovat a sundat, namontovat díl (např. kola a volant) a opět přišroubovat s dodržáním montážního pořadí uvedeného na obrázcích / fotografiích.

Montáž provádějte dle obrázku (1-4).

Výrobek je určen dětem ve věku od 12 do 36 měsíců.

UPOZORNĚNÍ! Nepoužívat v silničním provozu!

UPOZORNĚNÍ!

- 1) Maximalní nosnost produktu je 25 kg.
- 2) Produkt používejte opatrně, dítěta musí být vždy poučene ako spravne používať produkt aby nedošlo k zraneniu dieťaťa alebo ďalších osôb.
- 3) Před použitím se ujistěte, že je produkt správně složený, chráňte všechny části před dětmi.
- 4) Pravidelně produkt kontrolujte.
- 5) Nahradne diely používajte vždy originalne dodane výrobcom.
- 6) Nepoužívejte produkt je-li jakakoliv jeho část poškozena nebo chybi.
- 7) Nepoužívejte produkt v blízkosti nerovnosti, bazénů, a jiných nebezpečných míst, pouze na rovnom povrchu.
- 8) Nikdy nenechávejte dítě bez dozoru.
- 9) Produkt smie používať vždy len jedno dieťa.
- 10) Produkt nefahajte za inými vozidlami.
- 11) Doporučujeme aby dítě během používání hračky mělo obuv.
- 12) Za produktem neťahajte ine vozidlo.
- 13) Nepoužívejte produkt v tme alebo pri zhoršenej viditeľnosti.
- 14) Dítěta musí mať vždy obe ruky na riadidlách.
- 15) Jezdítko nemá brzdy.

ČISTĚNÍ:

Udržujte produkt v čistotě. Použijte vlhky hadřík. Nepoužívejte chemické ani agresivní čističe. Pravidelně produkt kontrolujte. Poškozené plástě vyměňte za nové. Pravidelně kontrolujte šrouby, a všechny pohyblivé části. Produkt uschovejte na suchem místě. Neponořujte do vody! Hračka se může poškodit.

BEZPEČNÉ POUŽÍVÁNÍ BATERIÍ:

V jezditku mají být použity baterie typu AA 1,5 V (nejsou součástí balení). POZOR: BATERIE MUSÍ VYMĚŇOVAT POUZE DOSPĚLÁ OSOBA. (odst. 4). Nemíchejte mezi sebou baterie od různého výrobce, ani baterie staré a nové. Baterie, které nelze opět nabit, nesmí být nabíjeny. Baterie, které plánujete nabíjet, vytáhněte z hračky. Baterie smí nabíjet pouze dospělá osoba. Používejte doporučené baterie. Baterie vkládejte správných směrem. Použitě baterie nenechávejte v hračce. Nezkratujte napájecí kontakty. Kontrolujte zda jsou kontakty čisté. Nedávejte žádnou část do vody. Nenapájejte hračku pomocí většího napájení, než je doporučeno. Pokud hračku déle nepoužíváte, vytáhněte baterie. Použitě baterie vyhazujte na speciálně vyznačených místech. Piktogram přeškrtnuté popelnice znamená, že hračky a baterie se nesmí likvidovat s běžným směsným odpadem. Aby předelit potenciálním nebezpečím pro životní prostředí nebo lidské zdraví, použité baterie a vysloužilý pulitik odevzdejte do sběrného dvoru odpadních elektrických a elektronických zařízení k recyklaci. Můžete chránit životní prostředí podlením se na opětovném využití a zpětném získávání, včetně recyklace, použitých zařízení. Pro více podrobnosti ohledně recyklace prvků tohoto produktu a baterii kontaktujte zástupce místní samosprávy, dodavatele služeb likvidace odpadů nebo prodejnu, kde byl produkt pořízen.



SK

DŮLEŽITÉ! ČÍTAJTE POZORNE A UCHOVAJTE PRE BUDÚCE POUŽITIE!

MONTÁŽNÍ INSTRUKCE (OBR. 1-4)

Obrázky sú názorné. Skutočný výrobok sa môže líšiť od výrobku, ktorý je predstavený na obrázkoch.

UPOZORNENIE! Montáž smie vykonávať len dospelá osoba! Všetky malé prvky, ktoré sú potrebné na montáž hračky, uchovávajte mimo dosahu detí.

Skrutky, matice a podložky, ktoré nie sú označené na zozname dielov alebo na obrázkoch, sú už namontované na cieľových prvkoch. Pred použitím ich musíte najprv odskrutkovať a zložiť, namontovať daný diel (napr. koleso, volant) a opätovne dotiahnuť so zachovaním správneho poradia montáže podľa obrázkov.

Montáž robte podľa obrázkov (1-4).

Výrobok je určený pre deti vo veku od 12 do 36 mesiacov.

UPOZORNENIE! Nepoužívať v dopravných premávke.

UPOZORNENIE!

- 1) Maximálna nosnosť produktu je 25 kg.
- 2) Produkt používajte opatrne, dieťa musí byť vždy poučené ako správne používať produkt aby nedošlo k zraneniu dieťaťa alebo ďalších osôb.
- 3) Pred použitím se uistíte, že je produkt správne složený, chráňte všetky časti pred deťmi.
- 4) Pravidelne produkt kontrolujte.
- 5) Nahradné diely používajte vždy originálne dodané výrobcom.
- 6) Nepoužívajte produkt je-li jakakoliv jeho časť poškodená alebo chybná.
- 7) Nepoužívajte produkt v blízkosti nerovnosti, bazénů, a jiných nebezpečných míst, pouze na rovnom povrchu.
- 8) Nikdy nenechajte dieťa bez dozoru.
- 9) Produkt smie používať vždy len jedno dieťa.
- 10) Produkt netahajte za inými vozidlami.
- 11) Odporúčame aby dieťa počas používania hračky malo obuv.
- 12) Za produktom netahajte ine vozidlo.
- 13) Nepoužívajte produkt v tme alebo pri zhoršenej viditeľnosti.
- 14) Dieťa musí mať vždy obe ruky na riadičoch.
- 15) Vozidlo nemá brzdy.

ČISTENIE:

Udržujte produkt v čistote. Použite vlhku handričku. Nepoužívajte chemické ani agresívne čističe. Pravidelne kontrolujte skrutky, a všetky pohyblivé časti. Produkt uschovajte na suchom mieste. Neponárajte do vody! Hračka sa môže poškodiť.

BEZPEČNÉ POUŽÍVANÍ BATERII:

V jездitku majú byť použité batérie typu AA 1,5 V (nejsoú súčasťou balení). POZOR: Batérie musí vymenňovať pouze dospelá osoba. (bod 4). Nemiechajte medzi sebou batérie od rôzneho výrobcu, ani batérie staré a nové. Batérie, ktoré nelze opět nabiť, nesmí být nabíjeny. Batérie, které plánujete nabíjet, vytáhněte z hračky. Batérie smí nabíjet pouze dospelá osoba. Používajte doporučené batérie. Batérie vkládejte správným směrem. Použitě batérie nenechávajte v hračce. Nezkratujte napájecí kontakty. Kontrolujte zda jsou kontakty čisté. Nedávejte žádnou část do vody. Nenapájejte hračku pomocí většího napájení, než je doporučeno. Pokud hračku déle nepoužíváte, vytáhněte batérie. Použitě batérie vyhadzujte na speciálně vyznačených místech.



Symbol přečiarknutého smetného koša informuje, že hračku ani batérie sa nesmú vyhadzovať do netriedeného (komunálneho) odpadu. Aby ste predišli potenciálnemu ohrozeniu životného prostredia a ľudského zdravia, opotrebované batérie a hračku odovzdajte do príslušného zberného miesta s cieľom ich recyklácie, keďže patria medzi odpady elektrických a elektronických zariadení. Môžete pomôcť chrániť životné prostredie prispievajúc k opätovnému použitiu materiálov, vrátane recyklácie opotrebovaných zariadení. Keď chcete získať bližšie informácie o recyklácii tohto výrobku a batérií, obráťte sa na miestnu samosprávu, zberné miesto alebo obchod, v ktorom ste daný výrobok kúpili.

FONTOS! FIGYELMESEN OLVASSA EL ÉS ŐRIZZE MEG KÉSŐBBI FELHASZNÁLÁS ESETÉRE!

ÖSSZESZERELÉSI ÚTMUTATÓ

Az ábrák áttekintő ábrák. A termék eltérhet az ábrán láthatótól.

FIGYELMEZTETÉS! Felöltött személy vegesse el a termék összeszerelését, es ellenőrizze annak működését. A játék összeállításához szükséges összes apró alkatrészt a gyermek elől elzárva kell tartani.

A termék összeállításához kövesse az összeszerelési képeket (1-4).

A termék 12-36 hónapos gyermekek számára készült.

FIGYELMEZTETÉS! Közúti forgalomban nem szabad használni!

FIGYELMEZTETÉS!

- 1) A játékszer maximalis terhelhetősége 25 kg.
- 2) Az esetleges alkatrészcsere, javításokat kizárólag felnőtt személy vehetizi.
- 3) A használata előtt ellenőrizze, hogy a játékszer a megfelelő módon legyen összeszerelve es ne engedje meg, hogy a részeihez gyermekek nyuljanak.
- 4) A játék használata közben cipő viselése javasolt.
- 5) A szülő vagy aki vigyaz ra, magyarázza meg gyermekeknek, hogyan kell használni a játékszer kerekpart es hogyan kell.
- 6) A játékszer meg kell ovatosan kell alkalmazni, mivel keszseg szukseges, hogy elkerulhetők legyenek az esetek, utkozsek, kart okozó felhasználó vagy harmadik felek.
- 7) Ha a termék meghibasodott, ne használja tovább es forduljon szakszervizhez.
- 8) A termeket szaraz helyen tarolja.
- 9) Ne használja lepcsőn, lejtső terepen, godrok, medence es bármilyen mas vízfelület közvetlen koeleiben.
- 10) Sohasem hagyja a gyermeket felügyelet nélkül.
- 11) Egyszerre csak egy gyermek használhatja a játékot.
- 12) Ezt a játékot soha nem vontatta más jármű vagy kerékpár.
- 13) Ez a játék nem használható más járművek vontatására.
- 14) Ne használja a játékot sötétedés után vagy korlátozott látási viszonyok között.
- 15) Ez a játék nincs fék.

TISZTÍTÁS ÉS KARBANTARTÁS!

Tartsa tisztán az utat. A szennyeződésekét puha szivaccsal kell eltávolítani, gyakran vízzel es mosószerrel leőblentini, majd szárazra törölni. Ellenőrizze az összes rögzítőcsavaros csatlakozás állapotát a játékkeret es különösen a kerekek különböző mechanizmusaival.

Tarolja a játékot szaraz helyen. Ne merítse vízbe! A játék elromolhat. Az alkohol vagy ammónia alapú tisztítószerek használata szintén károsíthatja a műanyag alkatrészeket.

A BIZTONSÁGOS HASZNÁLATA AZ AKKUMULÁTOR

Akkumulátorok ki kell cserélni a felnőttek. Csere akkumulátorok a játékszer. (4 pont). Vegye le az elemtartó fedelet a keszulek alján található a ló. Helyezze be 2 db. Elemek „AA”, hogy az elemtartó. Ugyeljen arra, hogy a helyes polaritásra (+/-). Helyezze vissza es húzza a fedelet. Megjegyzes: Az akkumulátorok nem a játékszer. Csak az ajánlott típusú akkumulátor lehet. Az elemeket ki kell szerelni eszhangban polaritás helyesen. Ha az akkumulátor toltottsági szintje alacsony hangok torz lehet, akkor kell Cserélje ki az elemeket újakra. Tart elemeket elzárva a gyermek. Akkumulátorokat újratöltés előtt el kell tavolítani a termeket. Akkumulátor toltose lehet utantölteni csak felügyelet mellett felnőtt. Ne keverje a különböző típusú elemeket. Az akkumulátor szivargó a maro folyadék nem használható, vagy felszamlásra. Elemek alkalmatlan újratöltés nem lehet újratölteni. Azonnal le kell szivargó, szivargó akkumulátort, mert egési seruleseket okozhat bőr vagy egyeb serules. Az elhasznalt elemeket el kell tavolítani a játékból, vagy ha azt nem használja hosszabb ideje, hogy elkeruljek a korrozio szivargos. Ne zárja rövidre az akkumulátor csatlakozóit vagy rekeszek. Ne tüzbe hő. Az elhasznalt elemeket ne dobja ki a haztartási hulladékok, meg kell hagyni a helyen biztosítják a megfelelő újrahaznosítas.



Az áthúzott szemétkosár jel azt jelenti, hogy a játékokat es az elemet tilos a háztartási hulladékokkal együtt kidobni. A környezetre vagy az emberi egészségre gyakorolt lehetséges veszély kiküszöbölése érdekében csavarozza ki a világító kerekeket, es adja le erre kijelölt gyűjtőpontra, ahol elektromos es elektronikus eszközök hulladékainak gyűjtésével foglalkoznak. Segíthet védeni a környezetet, es hozzájárulni az elhasználdott eszköz újrafelhasználásához. A termék elemeinek újrahaznosítására vonatkozó részletesebb információk érdekében fel kell venni a kapcsolatot a helyi hatóságok képviselőivel, hulladékok ártalmatlanításával foglalkozó szolgáltatóval vagy a bolttal, ahol a terméket vásárolták.

RO

IMPORTANT! CITIȚI CU ATENȚIE ȘI PĂSTRAȚI ACEST DOCUMENT PENTRU CONSULTARE ULTERIOARĂ!

INSTRUCȚIUNI DE MONTAJ

Pozele sunt doar pentru referință. Produsul poate diferi de imagini.

AVERTISMENT! Acest produs trebuie montat numai de către un adult. Asigurați-vă că piesele mici, necesare montării produsului, nu sunt la îndemana copilului.

Pentru asamblarea produsului, vă rugăm să urmați imaginile de prezentare.

Vă rugăm să urmați desenele (1-4).

Produsul este recomandat copiilor cu vârsta cuprinsă între 12-36 luni.

AVERTISMENT! A nu se utiliza în trafic!

AVERTISMENT!

- 1) Sarcina maximă – 25kg.
- 2) Produsul va fi montat de o persoană adultă.
- 3) Înainte de folosire se va verifica dacă produsul este montat corect, nicio piesă nu va fi la îndemana copilului.
- 4) Produsul trebuie în mod regulat supus reviziei.
- 5) Nu folosiți produsul dacă prezintă piese deteriorate sau lipsă.
- 6) Produsul se va păstra în spațiu uscat. Dacă este ud, se vor usca elementele metalice pentru a evita coroziunea.
- 7) Nu se va folosi pe scări, drumuri, pante, în apropierea gropilor, bazinelor de înot și de apă sub orice formă.
- 8) Nu scoateți ghidonul și nu conduceți fara sa tineti mainile pe ghidon!
- 9) Nu lăsa niciodată copilul nesupraveheat
- 10) Jucării trebuie utilizat cu precauție, deoarece calificare este necesară pentru a evita cădere sau coliziune rănirea utilizatorului sau terților.
- 11) Produsul nu se va utiliza pe drumuri publice.
- 12) Nu utilizați piese de schimb, altele decât cele aprobate de către producător
- 13) Produsul este destinată utilizării de către o singură persoană. Nu se utilizează Simultan de către mai mulți copii
- 14) Nu trageți produsul după caruta, mașina sau alte vehicule!
- 15) Bebelușul trebuie să poarte pantofi când folosește jucăria.
- 16) Mașinuta nu are frana.

INTREȚINERE ȘI CURĂTARE!

Se recomandă verificarea regulată a jucărie de către un specialist. Controlați și reglați individual elementele jucărie: strângeți suruburile și piulițele, lubrifcați piese în mișcare. Înainte de fiecare utilizare a jucărie, verificați că suruburile care fixează elementele individuale sunt bine strânse. Jucărie se curăță cu o cârpă umedă. Nu utilizați detergenți pe bază de amoniac. Nu scufundați în apă! Jucăria poate fi deteriorată.

CONDITII DE UTILIZARE IN SIGURANTA A BATERIEI

Aruncați bateriile consumate. Introduceți 2 baterii alcaline noi ("AA" – LR6). (punctul 4). Recomandăm folosirea bateriilor alcaline pentru o viață mai îndelungată a produsului. Când sunetele nu mai sunt clare, este recomandată înlocuirea bateriilor. După înlocuirea bateriilor, montați și închideți ușa compartimentului. Nu strângeți prea tare suruburile. În cazuri excepționale, din baterii pot curge fluide care pot cauza rani prin arsuri chimice sau care pot deterioreza produsul. Pentru a evita scurgerea acestor lichide: Nu combinați baterii vechi cu cele noi și nu combinați tipuri diferite de baterii: alkaline, standard (carbon-zinc) sau acumulatori (nichel – cadmiu). Introduceți bateriile urmand instructiunile aflate in interiorul compartimentului pentru baterii. Îndepărtați bateriile după o perioadă lungă în care nu ați folosit produsul. Aruncați bateriile în locuri speciale. Nu aruncați acest produs în foc, deoarece bateriile ar putea exploda. Nu scurt circuitați niciodată terminările bateriilor. Dacă folosiți baterii reincarcabile, acestea trebuie încărcate doar sub supravegherea unui adult. Simbolul cosului tăiat înseamnă că jucăriile și bateriile nu trebuie aruncate împreună cu gunoii menajer.

Pentru a preveni potențialele daune aduse mediului sau sănătății umane, preînmănați bateriile uzate și jucăriile uzate unui punct de colectare desemnat pentru reciclarea deșeurilor de echipamente electrice și electronice. Puteți contribui la protejarea mediului prin contribuția la reutilizare și recuperare, inclusiv reciclarea echipamentelor electronice utilizate. Pentru a primi informații detaliate privind reciclarea acestui produs și a bateriilor, contactați reprezentantul local al administrației, furnizorul de servicii de eliminare sau magazinul de unde ați achiziționat produsul.



MANUFACTURED FOR / WYPRODUKOWANO DLA:

**PM INVESTMENT
GROUP**

**PM INVESTMENT
GROUP NAPERT, SOSZYŃSKI SP. K.**

Podkowy 18
04-937 Warszawa, Poland

**WAREHOUSE & CONTACT ADDRESS /
ADRES KONTAKTOWY I MAGAZYNU:**

Łukówiec 98, 05-480 Karczew, Poland
phone: 00 48 22 394 09 94
e-mail: info@pminvestment.pl
www.pminvestment.pl



www.millymally.pl