

PL | INSTRUKCJA OBSŁUGI  
EN | OPERATIONAL MANUAL  
DE | GEBRAUCHSANLEITUNG  
FR | MODE D'EMPLOI  
RU | ИНСТРУКЦИЯ ПО ОБСЛУЖИВАНИЮ  
CZ | NÁVOD K OBSLUZE  
SK | NÁVOD K OBSLUZE  
RO | INSTRUȚIUNI DE FOLOSIRE  
HU | HASZNÁLATI UTASÍTÁS



PL OSTRZEŻENIE!  
EN WARNING!  
DE ACHTUNG!  
FR ATTENTION!  
RU ПРЕДУПРЕЖДЕНИЯ!  
CZ UPOZORNĚNÍ!  
SK UPOZORNENIE!  
HU FIGYELMEZTETÉS!  
RO AVERTISMENT!



CE

UK  
CA



WOODEN KITCHEN • KUCHNIA DREWNIANA • HOLZKÜCHE • CUISINE EN BOIS  
DŘEVĚNÁ KUCHYŇ • DREVENÁ KUCHYŇA • FA KIVITELEZÉSŰ KONYHA  
BUCĂȚĂRIE DIN LEMN • ДЕРЕВЯННАЯ КУХНЯ

*Astrid*



LISTA CZĘŚCI • PARTS LIST • EINZELTEILE • LISTE DES PIÈCES • OBSAH ČÁSTI  
 OBSAH ČÁSTI • PIESE DE SCHIMBE • ALKATRÉSZ JEGYZÉK

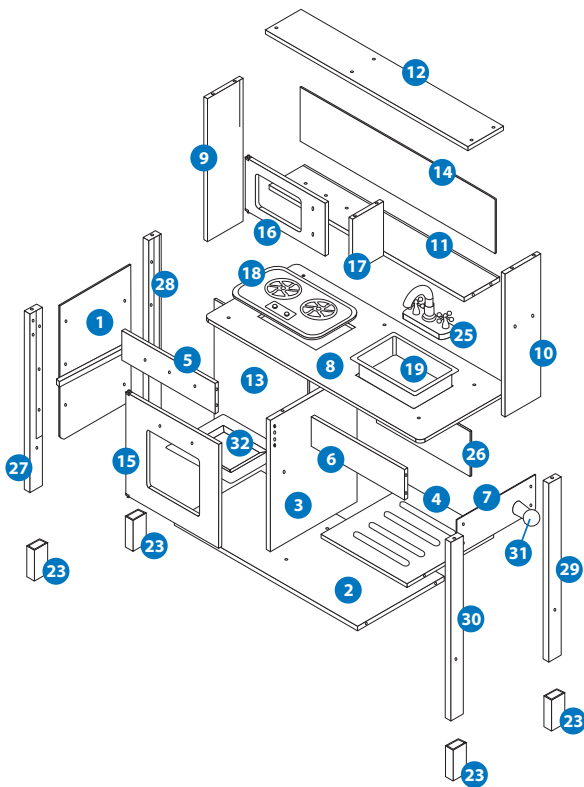

---	<p><b>PL</b> / Symbol napięcia stałego (DC). <b>EN</b> / Direct current (DC) symbol. <b>DE</b> / Gleichspannungssymbol (DC). <b>FR</b> / Symbole de tension constante (DC).  <b>CZ</b> / Označení stejnosměrného proudu (DC). <b>SK</b> / Označenie jednosmerného prúdu (DC). <b>RU</b> / Символ напряжения постоянного тока (DC).  <b>HU</b> / Egyenáram jele (DC). <b>RO</b> / Simbol tensiune (DC).</p>
+	<p><b>PL</b> / Symbol biegunu dodatniego (plus). <b>EN</b> / Positive polarity symbol (plus). <b>DE</b> / Pluspolsymbol (Plus). <b>FR</b> / Symbole du pôle positif (plus).  <b>CZ</b> / Označení kladného pólu (plus). <b>SK</b> / Označenie kladného pólu (plus). <b>RU</b> / Символ положительного полюса (плюс).  <b>HU</b> / Pozitív sarok jele (plus). <b>RO</b> / Simbol pol pozitiv (plus).</p>
-	<p><b>PL</b> / Symbol biegunu ujemnego (minus). <b>EN</b> / Negative polarity symbol (minus). <b>DE</b> / Minuspolsymbol (Minus). <b>FR</b> / Symbole du pôle négatif (minus).  <b>CZ</b> / Označení záporného pólu (minus). <b>SK</b> / Označenie záporného pólu (minus). <b>RU</b> / Символ отрицательного полюса (минус).  <b>HU</b> / Negatív sarok jele (minus). <b>RO</b> / Simbol pol negativ (minus).</p>

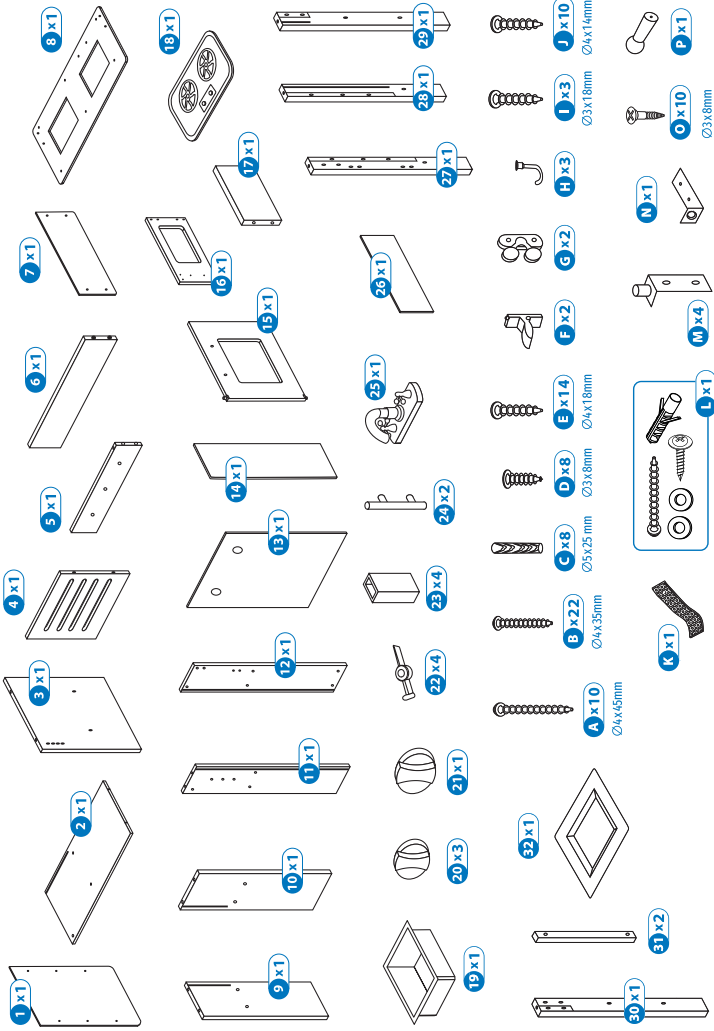

INSTRUKCJA MONTAŻU • ASSEMBLY INSTRUCTION • MONTAGEANLEITUNG • INSTRUCTION DE MONTAGE  
 ИНСТРУКЦИЯ ПО МОНТАЖУ • MONTÁŽNÍ INSTRUKCE • MONTÁŽNÍ INSTRUKCE • ÖSSZESZERELÉSI ÚTMUTATÓ  
 INSTRUCȚIUNI DE MONTAJ

1

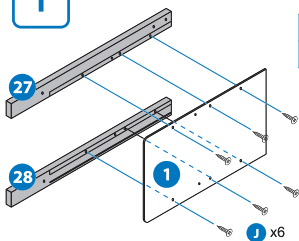

Ex2  
 Jx6

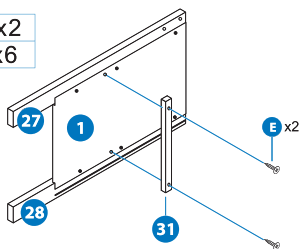

2

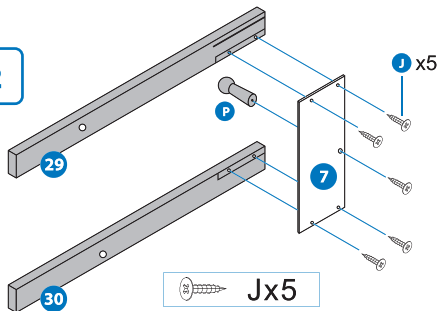

Jx5

3

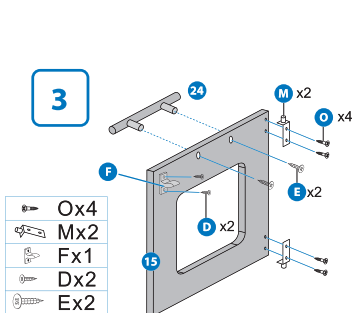

Ox4  
 Mx2  
 Fx1  
 Dx2  
 Ex2

4

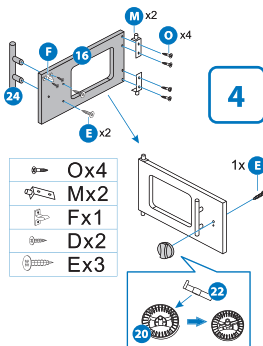

Ox4  
 Mx2  
 Fx1  
 Dx2  
 Ex3

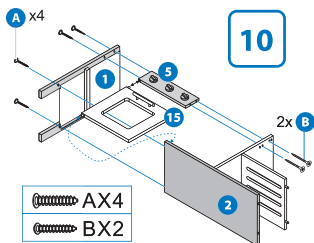
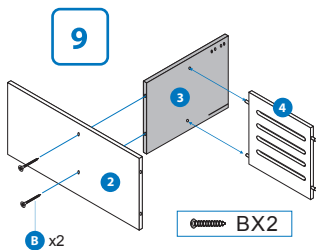
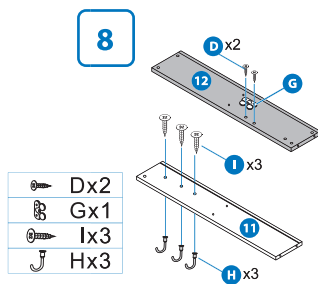
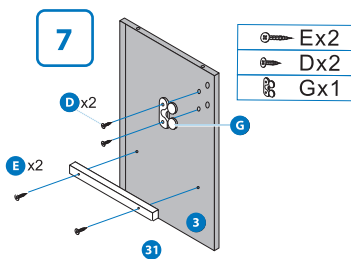
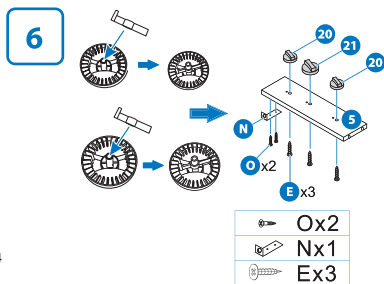
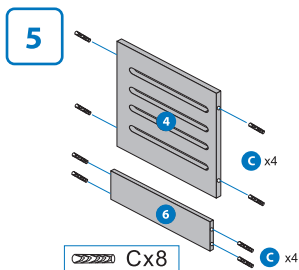

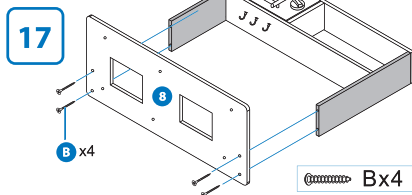
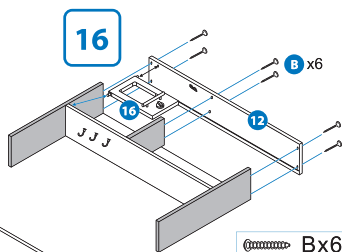
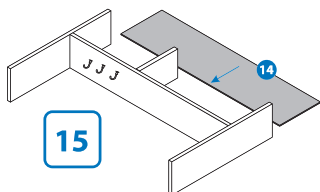
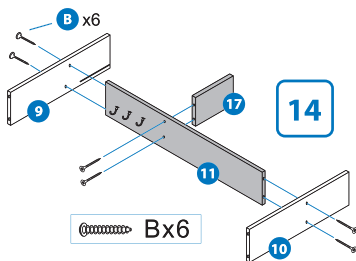
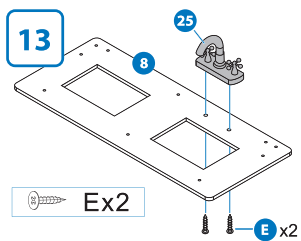
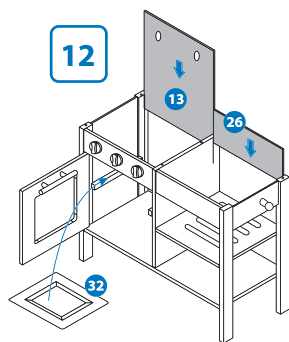
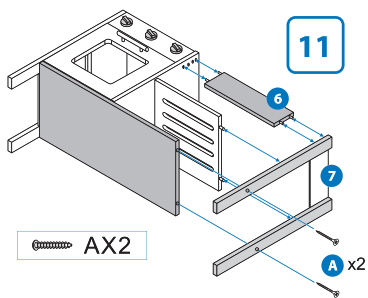

18

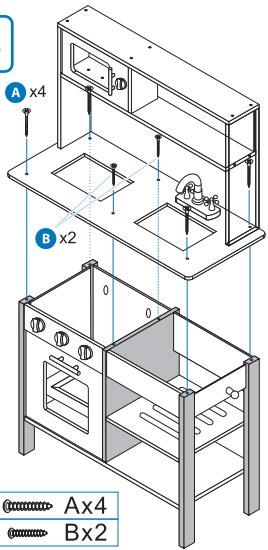

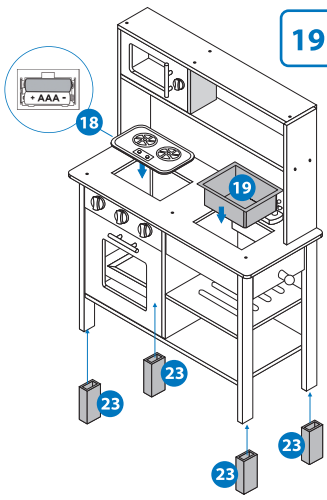

-  A x4
-  B x2

19

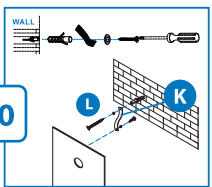

20



-  K x1
-  L x1

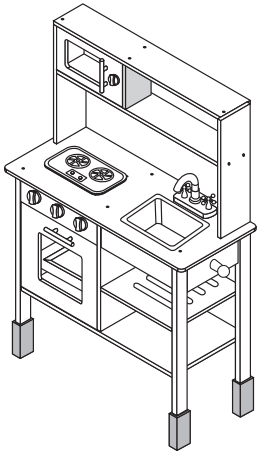



# WAŻNE! PRZECZYTAJ UWAŻNIE I ZACHOWAJ NA PRZYSZŁOŚĆ JAKO ODNIESIENIE!

## INSTRUKCJA MONTAŻU

Rysunki są poglądowe. Produkt może różnić się od przedstawionego na rysunkach. Produkt przeznaczony jest dla dzieci w wieku od 36 miesięcy.

**OSTRZEŻENIE!** Montażu produktu może dokonywać tylko osoba dorosła. Wszystkie małe elementy potrzebne do montażu produktu trzymaj z dala od zasięgu dziecka. Podczas montażu – trzymaj dzieci z dala od produktu.

Do montażu produktu niezbędny jest śrubokręt krzyżakowy (nieodłączony do zestawu). W celu montażu – postępuj zgodnie z krokami przedstawionymi w instrukcji (punkt 1 – 20).

Regulowana wysokość (rys. 19): Bez nóżek (23) – kuchnia ma całkowitą wysokość 89 cm. Dodając nóżki w ustawieniu A – wysokość to 93 cm. Obracając nóżki do ustawienia B – całkowita wysokość to 95 cm.

**WAŻNE!** Zabezpieczenie przed przewróceniem (rys. 20): Zaleca się korzystanie z produktu przy ścianie, a także zabezpieczenie go poprzez przymontowanie do ściany. Dołączone elementy montażowe nadają się jedynie do montażu na murowanej ścianie – przed montażem sprawdź czy są one odpowiednio do Twojej ściany. Każdorazowo zaleca się zakup i montaż wykorzystując kołki i śruby o odpowiednich parametrach – w zależności od rodzaju ściany. Przed wierceniem – sprawdź czy nie ma rur lub kabli elektrycznych w pobliżu miejsca wiercenia. Postępuj zgodnie z krokami przedstawionymi na rys. 20. Zamocowanie do ściany może wykonać jedynie osoba dorosła!

**OSTRZEŻENIE!** Nie nadaje się dla dzieci w wieku poniżej 36 miesięcy. Zawiera małe elementy – ryzyko połknięcia lub zadławienia.

## OSTRZEŻENIA!

- 1) Przed pierwszym użyciem, usunąć wszystkie elementy opakowania, torebki, a także paski łączące i ewentualne naklejki ochronne (np. na lusterku). Torebki i elementy opakowania należy trzymać z dala od dzieci. Opakowanie nie jest zabawką.
- 2) Produkt stawiać na płaskich powierzchniach na poziomie podłogi/podłoża.
- 3) Wyłącznie do stosowania w domu.
- 4) Nie należy pozwalać dzieciom na wspinanie się na produkt, ciągnięcie go, siadanie lub stanie na produkcie. Niewłaściwe stosowanie może powodować zagrożenie i sprawić zagrożenie dla życia i zdrowia, a także powodować uszkodzenia ciała.
- 5) Przed każdym użyciem – sprawdzić stan zabawki. W przypadku stwierdzenia uszkodzeń – zaprzestać użytkowania, zabawkę wyrzucić i wymienić na nową.
- 6) Przed użyciem należy sprawdzić, czy zabawka jest prawidłowo złożona i wszystkie części odpowiednio dokręcone. Regularnie sprawdź stan dokręcenia śrub i innych elementów.
- 7) Nie używać zabawki w przypadku stwierdzenia jakiegokolwiek uszkodzeń lub jeśli jest brak jakiegokolwiek elementu.
- 8) Nie używać zabawki w inny sposób niż przedstawiony w instrukcji.

## ZYSZCZENIE I KONSERWACJA

Zabawkę utrzymywać w czystości poprzez przecieranie suchą ściereczką lub szcztotką o miękkim włosiu. Nie zanurzać w wodzie! Zabawka może ulec uszkodzeniu. Zaleca się, aby wszystkie elementy montażowe były zawsze odpowiednio dokręcone i aby żadne wkręty lub śruby nie były poluzowane. Nie należy używać produktu, jeżeli jakkolwiek jego część jest złamana, oderwana lub jej brakuje. Nie używać akcesoriów/elementów innych niż te dołączone do produktu. Używać tylko części zatwierdzonych przez producenta – PM INVESTMENT GROUP Napert, Soszyński Sp.k. Regularnie sprawdzaj stan techniczny produktu i dokręcenie elementów. Nie stosować żadnych mochnych środków czyszczących! Może to spowodować uszkodzenie produktu. Nie wystawiaj produktu na bezpośrednie działanie promieni słonecznych może spowodować odbarwienie materiału. Jeśli dziecko nie korzysta z zabawki przez dłuższy czas lub planujesz ją przechowywać przez dłuższy czas nieużywaną – zaleca się wyjąć baterie z zabawki. Zabawkę przechowywać w suchych, dobrze wentylowanych pomieszczeniach. Unikać kurzu, brudu i wilgoci.

## WARUNKI BEZPIECZNEGO KORZYSTANIA Z BATERII

**OSTRZEŻENIE!** Natychmiast popadź się baterii po wymianie. Zawsze trzymaj nowe i zużyte baterie poza zasięgiem dzieci. Jeśli sądzisz, że dziecko mogło połknąć baterie lub umieścić je gdziekolwiek w swoim ciele, natychmiast udaj się na oddział ratunkowy lub skontaktuj się z służbami medycznymi.

Wymiany baterii może dokonywać tylko osoba dorosła. Wymiana baterii (Rys. 19): Odkręć śrubę zabezpieczającą komorę baterijną, a następnie otwórz komorę. Wyjmij stare baterie i zastąp je nowymi (2 baterie typu AAA – LR03) – zwróć uwagę na poprawną polaryzację baterii (+/-). Zakryj ponownie komorę baterijną i przykręć śrubę. Baterie nie przewidziane do ładowania nie mogą być ładowane. Baterie przewidziane do ładowania należy przed ładowaniem wyjąć z zabawki. Baterie przewidziane do ładowania mogą być ładowane jedynie pod nadzorem dorosłych. Nie należy mieszać ze sobą różnych typów baterii lub nowych i używanych baterii. Należy stosować tylko 2 baterie typu AAA – LR03. Baterie należy wkładać z zachowaniem prawidłowej biegunowości (+/-). Wyczerpane baterie należy niezwłocznie wyjąć z zabawki. Nie wolno zwierać zacisków zasilania.



Symbol przekreślonego kosza na śmieć oznacza, że zabawki oraz baterii nie wolno wyrzucić wraz z odpadami domowymi. Aby zapobiec potencjalnemu zagrożeniu dla środowiska lub zdrowia ludzkiego, przekaż zużyte baterie, zużytą zabawkę do wyznaczonego punktu zbiórki o celu recyklingu odpadów powstających ze sprzętu elektrycznego i elektronicznego. Możesz pomóc chronić środowisko przyczyniając się do ponownego użycia i odzysku, w tym recyklingu, zużytego sprzętu. W celu uzyskania bardziej szczegółowych informacji dotyczących recyklingu niniejszego produktu i baterii, należy skontaktować się z przedstawicielem władz lokalnych, dostawcą usług utylizacji odpadów lub sklepem, gdzie nabyto produkt.

**EN**

# IMPORTANT! READ CAREFULLY AND KEEP FOR FUTURE REFERENCE!

## ASSEMBLY INSTRUCTION

The pictures are only for reference. The product may differ from the pictures. This product is intended for children aged from 36 months up.

**WARNING!** Only an adult may assemble the product. Keep all the small parts needed to assemble the product out of the reach of a child. During assembly – keep children away from the product. A Phillips screwdriver (not included) is required to assemble the product.

To assemble – follow the steps outlined in the instructions (point 1–20).

Adjustable height (fig. 19): Without legs (23) – the kitchen has a total height of 89 cm. Adding the legs in setting A – the height is 93 cm. Turning the legs to setting B – the total height is 95 cm.

**IMPORTANT!** Tipping protection (fig. 20): It is recommended to use the product against the wall, and to secure it by attaching it to the wall. The included mounting components are only suitable for mounting on a masonry wall – check before assembling if they are suitable for your wall. It is recommended to purchase and assemble each time using dowels and screws with the appropriate parameters – depending on the type of wall. Before drilling – check for pipes or electrical cables near the drilling site. Follow the steps shown in fig. 20. Fixing to the wall can only be done by an adult!

**WARNING!** Not suitable for children under 36 months! Contains small parts – risk of swallowing or choking.

## WARNINGS!

- 1) Before the first use, remove all packaging components, bags, as well as the connecting straps and any protective stickers (e.g. on the mirror). Keep bags and packaging components away from children. Packaging is not a toy.
- 2) Place the product on flat surfaces at floor level.
- 3) For domestic use only.
- 4) Do not allow children to climb on, pull, sit or stand on the product. Improper use may cause danger and pose a threat to human life or health, as well as lead to injuries.
- 5) Before each use – check state of the product. If broken, damaged or torn – stop using – replace with a new one.
- 6) It is recommended that all mounting components are always properly tightened and that no bolts or screws are loose.
- 7) Do not use the product if any part is broken, detached or missing.
- 8) Use the toy according to the instructions only.

## CLEANING AND MAINTENANCE

Keep the toy clean by wiping it with a dry cloth or soft bristle brush. Do not soak the toy in water – it may cause damage to the toy! Do not use accessories/parts other than those supplied with the product. Use only parts approved by the manufacturer – PM INVESTMENT GROUP Napert, Soszyński Sp.k. Regularly check the technical condition of the product and the tightness of the parts. Do not use any strong cleaning agents! This may damage the product. Do not expose the product to direct sunlight as it may cause discolouration of the material. If a child does not use the toy for a long time or you plan to store it unused for a long time, remove the batteries from the toy. Store the toy in dry, well-ventilated areas. Avoid dust, dirt and moisture.

## SAFE BATTERY USE – BATTERIES REPLACEMENT

**WARNING!** Dispose of used batteries immediately. Keep new and used batteries away from children. If you think batteries might have been swallowed or placed inside any part of the body, seek immediate medical attention.

Replacing batteries: (Fig. 19) Unscrew the cover, open battery compartment. Remove old batteries and replace them with new batteries 2xAAA (LR03) depending on the product part. Required battery types are indicated in the battery compartments - pay attention to the correct battery polarity (+/-). Close battery compartment with cover and tighten the screw. Non-rechargeable batteries are not to be recharged. Rechargeable batteries should be removed from the toy before charging. Rechargeable batteries should be charged under adult supervision. Different types of batteries or new and used batteries are not to be mixed. Only 2xAAA (LR03) batteries can be used in the toy. Batteries are to be inserted with the correct polarity (+/-). Exhausted batteries are to be removed from the toy. The supply terminals are not to be short-circuited.



The symbol of the crossed out bin means that the toys and batteries must not be disposed with household waste. To prevent potential harm to the environment or human health, hand over used batteries and used toys to a designated collection point for the recycling of electrical and electronic equipment waste. You can help protect the environment by contributing to the reuse and recovery, including recycling of used electronic equipment. To receive detailed information regarding recycling of this product and batteries, please contact your local government representative, supplier disposal service provider or the shop where you purchased the product.

# DE **WICHTIG! BITTE SORGFÄLTIG LESEN UND FÜR SPÄTERES NACHLESEN UNBEDINGT AUFBEWAHREN!**

## MONTAGE

Übersichtszeichnungen. Das Produkt kann von den Zeichnungen abweichen. Dieses Produkt ist für Kinder ab 36 Monaten geeignet.

**ACHTUNG!** Das Produkt kann nur von einem Erwachsenen montiert werden. Bewahren Sie alle zum Zusammenbau des Produkts erforderlichen Kleinteile außerhalb der Reichweite des Kindes auf. Beim Zusammenbau – Kinder vom Produkt fernhalten. Vor der Weitergabe an ein Kind – Verpackung entfernen. Die Verpackung sowie das Produkt sind keine Spielzeuge.

Für die Montage des Produkts ist ein Kreuzschlitzschraubendreher (nicht im Lieferumfang enthalten) erforderlich. Für den Zusammenbau befolgen Sie die in der Anleitung beschriebenen Schritte (Punkt 1–20).

Höhenverstellbar (Abb. 19): Ohne Füße (23) – die Küche hat eine Gesamthöhe von 89 cm. Wenn Sie die Füße in Einstellung A hinzufügen, beträgt die Höhe 93 cm. Wenn Sie die Füße auf Einstellung B drehen, beträgt die Gesamthöhe 95 cm.

**WICHTIG!** Umkippschutz (Abb. 20): Wir empfehlen das Produkt an einer Wand zu verwenden und es durch Befestigung an der Wand zu sichern. Die mitgelieferten Montageteile sind nur für die Montage an einer gemauerten Wand geeignet – prüfen Sie vor der Montage, ob sie für Ihre Wand geeignet sind. In jedem Fall empfehlen wir den Kauf und die Montage von Dübeln und Schrauben mit den entsprechenden Parametern – je nach Art der Wand. Vergewissern Sie sich vor dem Bohren, dass sich in der Nähe des Bohrplatzes keine Rohre oder Stromkabel befinden. Folgen Sie den in Abb. 20 dargestellten Schritten. Die Befestigung an der Wand darf nur von einem Erwachsenen durchgeführt werden!

**ACHTUNG!** Nicht für Kinder unter 36 Monaten geeignet! Enthält Kleinteile – Erstickungs- oder Verschluckungsgefahr.

## ACHTUNG!

- 1) Vor der ersten Verwendung entfernen Sie alle Verpackungsteile, Beutel, sowie Verbindungsstreifen und etwaige Schutzklebstreifen (z.B. auf dem Spiegel). Bewahren Sie die Beutel und Verpackungsteile außerhalb der Reichweite von Kindern auf. Die Verpackung ist kein Spielzeug.
- 2) Stellen Sie das Produkt auf ebenen Flächen in Höhe des Bodens/Untergrunds auf.
- 3) Ausschließlich für den Gebrauch zu Hause.
- 4) Erlauben Sie Kindern nicht, auf das Produkt zu klettern, daran zu ziehen, darauf zu sitzen oder zu stehen. Bei unsachgemäßer Verwendung können Gefahren für Leben und Gesundheit sowie Körperverletzungen entstehen.
- 5) Vor jeder Verwendung überprüfen Sie den Zustand des Spielzeugs. Wenn Sie Beschädigungen feststellen, stellen Sie die Nutzung ein, entsorgen Sie das Spielzeug und ersetzen Sie es durch ein neues.
- 6) Vor dem Gebrauch soll man prüfen, ob das Spielzeug richtig zusammengebaut ist und ob alle Teile zusammengesraubt sind.
- 7) Verwenden Sie das Spielzeug nicht, soweit irgendwelches Element beschädigt ist, oder fehlt.
- 8) Verwenden Sie das Spielzeug nicht anders als in der Anleitung beschrieben.

## REINIGUNG UND WARTUNG

Halten Sie das Spielzeug sauber, indem Sie es mit einem trockenen Tuch oder einer weichen Bürste abwischen. Tauchen Sie das Spielzeug nicht in Wasser ein! Sonst kann es beschädigt werden. Es wird empfohlen, dass alle Montageteile stets ordnungsgemäß festgezogen sind und keine Schrauben gelöst werden. Verwenden Sie keine anderen als die mit dem Produkt gelieferten Zubehörtteile/Elemente. Verwenden Sie nur vom Hersteller zugelassene Teile – PM INVESTMENT GROUP Napert, Soszyński Sp. k. Benutzen Sie keine starken Reinigungsmittel! Dies kann das Produkt beschädigen. Setzen Sie das Produkt nicht der Sonneneinstrahlung aus, da dies zum Ausbleichen des Materials führen kann. Wenn das Kind das Spielzeug längere Zeit nicht benutzt oder Sie vorhaben, es längere Zeit unbenutzt zu lagern, wird empfohlen, die Batterien aus dem Spielzeug zu entfernen. Bewahren Sie das Spielzeug in trockenen, gut belüfteten Räumen auf. Vermeiden Sie Staub, Schmutz und Feuchtigkeit.

## VORAUSSETZUNGEN ZUR SICHEREN VERWENDUNG DER BATTERIE

**ACHTUNG!** Entsorgen Sie die Batterien sofort nach dem Austausch. Bewahren Sie neue und gebrauchte Batterien immer außerhalb der Reichweite von Kindern auf. Wenn Sie vermuten, dass Ihr Kind die Batterien verschluckt oder irgendwo in den Körper gelegt hat, gehen Sie sofort zur Notaufnahme oder suchen Sie einen Arzt auf. Die Batterien können nur von einem Erwachsenen gewechselt werden.

Batteriewechsel (Abb. 19): Lösen Sie die Befestigungsschraube des Batteriefachs und öffnen Sie dann das Fach. Entfernen Sie die alten Batterien und ersetzen Sie diese durch neue 2xAAA (LR03) – je nach Produkttyp. Erforderliche Batterietypen in den Batteriefächern angeben) – achten Sie auf die richtige Polarität der Batterien (+/-). Decken Sie das Batteriefach wieder ab und ziehen Sie die Schraube fest. Batterien, die nicht zum Wiederaufladen bestimmt sind, können nicht aufgeladen werden. Batterien, die zum Wiederaufladen bestimmt sind, sollten vor dem Aufladen aus dem Spielzeug entfernt werden. Batterien, die zum Wiederaufladen bestimmt sind, dürfen nur unter Aufsicht von Erwachsenen geladen werden. Mischen Sie nicht verschiedene Batterietypen oder neue und gebrauchte Batterien. Es dürfen nur 2xAAA (LR03) je nach Produkttyp. Erforderliche Batterietypen in den Batteriefächern angegeben verwendet werden. Die Batterien müssen mit der richtigen Polarität (+/-) eingelegt werden. Entladene Batterien müssen sofort aus dem Spielzeug entfernt werden. Schließen Sie die Versorgungsklemmen nicht kurz.



Das Symbol des durchgestrichenen Müllimers besagt, dass das Spielzeug und die Batterie nicht mit dem Hausmüll entsorgt werden dürfen. Um mögliche Schäden für die Umwelt oder die menschliche Gesundheit zu vermeiden, übergeben Sie gebrauchte Batterien und gebrauchtes Spielzeug an eine dafür vorgesehene Sammelstelle für das Recycling von Abfällen aus elektrischen und elektronischen Geräten. Sie können helfen, die Umwelt zu schützen, indem Sie zur Wiederverwendung und Rückgewinnung gebrauchter Geräte einschließlich Recycling beitragen. Für weitere Informationen zum Recycling von diesem Produkt und den Batterien wenden Sie sich bitte an Ihre lokale Behörde, Abfallentsorger oder Geschäft, in dem Sie das Produkt gekauft haben.

**FR**

# IMPORTANT!

## À LIRE ATTENTIVEMENT ET À CONSERVER POUR RÉFÉRENCE ULTÉRIEURE!

### ASSEMBLAGE

Les dessins servent d'illustration. Le produit peut différer de celui montré sur les dessins. Ce produit est destiné aux enfants de 36 mois et plus.

**ATTENTION!** Seuls les adultes peuvent monter le produit. Conservez toutes les pièces de petites dimensions nécessaires à l'assemblage du produit hors de portée de l'enfant. Éloignez les enfants du produit pendant l'assemblage.

Un tournevis cruciforme (non fourni) est nécessaire pour assembler le produit. Pour l'assemblage, suivre les étapes décrites dans les instructions (point 1-20).

Hauteur réglée (fig. 19) : Sans les pieds (23) – la hauteur de la cuisine est de 89 cm. Avec les pieds en position A, la hauteur atteint 93 cm. Si les pieds sont placés en position B, la hauteur totale est de 95 cm.

**IMPORTANT!** Fonction anti-inversion (ill. 20) : Il est recommandé d'utiliser le produit en le plaçant contre un mur et de le sécuriser en le fixant au mur. Les éléments de montage inclus dans le kit sont adaptés uniquement au montage à un mur en maçonnerie ; avant le montage, vérifiez si ces éléments sont adaptés à votre mur. Il est recommandé d'effectuer à chaque fois l'achat et le montage avec l'utilisation de chevilles et de vis possédant des paramètres adaptés, en fonction du type de mur. Avant de commencer le perçage, vérifiez s'il n'y a pas de tuyaux ou de câbles électriques en proximité du point où vous voulez percer.

Suivez les étapes énumérées sur l'ill. 20. La fixation au mur ne peut être effectuée que par un adulte!

**ATTENTION!** Ne convient pas aux enfants de moins de 36 mois! Le kit contient des pièces de petites dimensions qui créent un risque d'ingestion et d'étouffement.

### ATTENTION!

- 1) Avant la première utilisation, retirez tous les éléments de l'emballage, les sacs, ainsi que les bandes de connexion et les éventuels autocollants de protection (par exemple sur le miroir). Tenez les sacs et les éléments de l'emballage hors de portée des enfants. L'emballage n'est pas un jouet.
- 2) Placez le produit sur des surfaces planes, au niveau du plancher/sol.
- 3) À utiliser uniquement à l'intérieur.
- 4) Ne laissez pas un enfant grimper sur le produit, le tirer, s'asseoir ou se mettre debout dessus. Une utilisation incorrecte peut entraîner des dangers et des risques pour la vie et la santé des personnes, et provoquer des dommages corporels.
- 5) Vérifier l'état du jouet avant chaque utilisation. En cas de dommage – arrêtez d'utiliser le jouet, jetez-le et remplacez-le par un nouveau.
- 6) Il est recommandé que tous les éléments de fixation soient toujours bien serrés et qu'aucune vis ou boulon ne soit desserré.
- 7) N'utilisez pas le produit si une de ses pièces est cassée, détachée ou manquante.
- 8) Ne pas utiliser le jouet d'une autre manière que celle indiquée dans les instructions.

### NETTOYAGE ET ENTRETIEN

Gardez le jouet propre en l'essuyant avec un chiffon sec ou une brosse à poils doux. Ne pas tremper le jeu dans l'eau – cela pourrait endommager le jouet ! Vérifier l'état du jouet avant chaque utilisation. En cas de dommage – arrêtez d'utiliser le jouet, jetez-le et remplacez-le par un nouveau. N'utilisez pas d'accessoires/éléments différents que ceux joints au produit. Utilisez uniquement les pièces autorisées par le fabricant : PM INVESTMENT GROUP Napret, Soszyński Sp.k. Vérifiez régulièrement l'état technique du produit et le serrage des éléments. Ne pas tremper le jeu dans l'eau – cela pourrait endommager le jouet! N'utilisez aucun produit de nettoyage ! Cela pourrait endommager le produit. N'exposez pas le produit à la lumière directe du soleil, car cela peut entraîner une décoloration du matériau. Si votre enfant n'utilise pas le jouet pendant une longue période ou si vous prévoyez de le ranger sans l'utiliser pendant une longue période, il est recommandé de retirer des piles du jouet. Stocker le jouet dans un endroit sec et bien ventilé. Éviter la poussière, la saleté et l'humidité.

### CONDITIONS D'UNE UTILISATION EN TOUTE SÛRETÉ DES PILES

**ATTENTION!** Débarrassez-vous des piles immédiatement après le remplacement. Conservez toujours les piles neuves et usagées hors de portée des enfants. Si vous pensez que votre enfant peut avoir avalé des piles ou les avoir placées quelque part dans son corps, rendez-vous immédiatement aux urgences ou contactez les services médicaux.

Seuls les adultes peuvent remplacer les piles. Remplacement des piles (Illustrations 19) : Desserrez la vis de protection du compartiment des piles, puis ouvrez le compartiment. Enlevez les anciennes piles et remplacez-les par de nouvelles piles 2xAAA (LR03) – en fonction des pièces de produit. Les types de batteries requis sont indiqués dans le compartiment pour batteries) - assurez-vous de la polarité correcte des piles (+/-). Couvrez à nouveau le compartiment des piles et serrez la vis. Les piles qui ne sont pas rechargeables ne peuvent pas être rechargées. Les piles qui sont rechargeables doivent être retirées du jouet avant la charge. Les piles qui sont rechargeables peuvent être chargées uniquement sous surveillance d'un adulte. Ne mélangez pas différents types de piles ou des piles neuves et usagées. Utilisez uniquement 2xAAA (LR03) en fonction des pièces de produit. Les types de batteries requis sont indiqués dans le compartiment pour batteries. Introduisez les piles en respectant la polarité (+/-). Les piles déchargées doivent être immédiatement retirées du jouet. Ne serrez pas les bornes d'alimentation.



Le symbole de la poubelle barrée signifie que les jouets et les piles ne doivent pas être jetés avec les ordures ménagères. Afin de prévenir tout risque potentiel pour l'environnement ou la santé humaine, veuillez remettre vos piles usagées, votre jouet usagé et votre jouet usagé à un point de collecte désigné pour le recyclage des déchets d'équipements électriques et électroniques. Vous pouvez aider à protéger l'environnement en contribuant à la réutilisation et à la récupération, y compris le recyclage, des équipements usagés. Pour obtenir des informations plus détaillées sur le recyclage de ce produit et des piles, veuillez contacter votre représentant local, votre prestataire de services d'élimination des déchets ou le magasin où vous avez acheté le produit.

# ПРОЧИТЕ ВНИМАТЕЛЬНО, ИМЕЙТЕ ДЛЯ ИСПОЛЬЗОВАНИЯ В БУДУЩЕМ!

## СБОРКА

**ПРЕДУПРЕЖДЕНИЕ!** Сборку изделия может выполнять только взрослое лицо. Все небольшие элементы, необходимые для сборки изделия, держите вдали от детей. Во время сборки не подпускайте к изделию детей. Перед использованием – снять упаковку. Упаковка и изделие – это не игрушки.

Для сборки изделия требуется крестообразная отвертка (не входит в комплект). Для сборки – следуйте шагам, представленным в инструкции (пункты 1 - 20). Регулируемая высота (рис. 19): Без ножек (23) – кухня имеет общую высоту 89 см. Добавление ножек в настройку А – высота 93 см. Повернув ножки в положение В, общая высота 95 см.

**ВАЖНО!** Защита от опрокидывания (рис. 20): Рекомендуется использовать изделие у стены и закрепить его, прикрепив к стене. Входящие в комплект монтажные элементы подходят только для монтажа на кирпичную стену – перед установкой проверьте, подходят ли они для вашей стены. Каждый раз рекомендуется приобретать и устанавливать с использованием дюбелей и саморезов с соответствующими параметрами – в зависимости от типа стены. Перед сверлением убедитесь, что рядом с местом сверления нет труб и электрических кабелей.

Выполните шаги, представленные на рис. 20. Крепление к стене может выполнять только взрослый!

**ПРЕДУПРЕЖДЕНИЕ!** Не подходит для детей младше 36 месяцев. Содержит мелкие детали – опасность удушья или проглатывания.

## ПРЕДУПРЕЖДЕНИЯ!

- 1) Перед тем, как дать его ребенку, удалите все элементы упаковки и любые элементы сборки или элементы, защищающие продукт (например, наклейки на зеркалах). Перед использованием проверьте состояние игрушки – при обнаружении каких-либо повреждений – прекратите ее использование. Упаковка не игрушка.
- 2) Размещайте изделие на плоских поверхностях на уровне пола/земли.
- 3) Только для домашнего использования.
- 4) Не позволяйте детям забираться, тянуть, сидеть или стоять на изделии. Неправильное использование может создать опасность и создать угрозу жизни и здоровью, а также стать причиной телесных повреждений.
- 5) Перед использованием проверьте состояние игрушки – при обнаружении каких-либо повреждений – прекратите ее использование.
- 6) Рекомендуется, чтобы все крепежные элементы всегда были должным образом затянуты, а винты или болты не были ослаблены.
- 7) Не используйте этот продукт, если какая-либо его часть повреждена, оторвана или отсутствует.
- 8) Не делайте схемы никаким другим образом, чем показано в руководстве.

## ЧИСТКА И ТЕХНИЧЕСКОЕ ОБСЛУЖИВАНИЕ

Держите игрушку в чистоте, протирая ее сухой тканью или щеткой с мягкой щетиной. Не погружать в воду! Игрушка может быть повреждена. Рекомендуется, чтобы все крепежные элементы всегда были должным образом затянуты, а винты или болты не были ослаблены. Не используйте этот продукт, если какая-либо его часть повреждена, оторвана или отсутствует. Не используйте аксессуары/компоненты, кроме тех, которые поставляются вместе с изделием. Используйте только детали, одобренные производителем – PM INVESTMENT GROUP Napert, Soszyński Sp.k. Регулярно проверяйте техническое состояние изделия и затянуты ли крепежные элементы. Не применять никаких агрессивных чистящих средств! Это может вызвать повреждение изделия. Не подвергайте изделие воздействию прямых солнечных лучей, это может привести к выцветанию цвета. Если ребенок не использует игрушку в течение длительного времени или вы планируете хранить ее без использования в течение длительного времени – рекомендуется извлечь из нее батареи. Храните игрушку в сухом, хорошо проветриваемом помещении. Не допускать попадания пыли, грязи и влаги.

## УСЛОВИЯ ДЛЯ БЕЗОПАСНОГО ИСПОЛЬЗОВАНИЯ БАТАРЕЙ

**ВНИМАНИЕ!** Утилизируйте батареи сразу после замены. Всегда храните новые и использованные батареи в недоступном для детей месте. Если вы подозреваете, что ваш ребенок мог проглотить батарею или поместить их куда-либо в своем теле, немедленно обратитесь в отделение неотложной помощи или свяжитесь с медицинскими службами.

Замену батарей должен производить только взрослый. Замена батареи(Рис. 19): Открутите винт, фиксирующий батарейный отсек, затем откройте отсек. Извлеките старые батареи и замените их новыми 2xAAA (LR03) – в зависимости от части продукта. Требуемые типы батарей указаны в батарейных отсеках) – обратите внимание на правильную полярность батарей (+/-). Снова закройте батарейный отсек и затяните винт. Не допускается зарядка батарей, не предназначенных для зарядки. Перед зарядкой заряжаемые аккумуляторные батареи должны быть извлечены из игрушки. Аккумуляторные батареи, предусмотренные для зарядки, следует заряжать только под присмотром взрослых. Не смешивайте батареи разных типов или новые и использованные батареи. Используйте только 2xAAA (LR03) – в зависимости от части продукта. Требуемые типы батарей указаны в батарейных отсеках. Устанавливайте батареи с соблюдением правильной полярности (+/-). Разряженные батареи следует немедленно извлечь из игрушки. Не допускайте короткого замыкания клемм источника питания.



Символ перекрещенной корзины означает, что игрушки и батареи запрещено утилизировать вместе с бытовыми отходами. Чтобы предотвратить потенциальный вред окружающей среде или здоровью человека, передайте использованные батареи и игрушку в специальный пункт сбора для переработки отходов электрического и электронного оборудования. Вы можете помочь защитить окружающую среду, участвуя в повторном использовании и восстановлении, в т.ч. в переработке, изношенного оборудования. Для получения более подробной информации о переработке настоящего изделия и батарей, пожалуйста, свяжитесь с представителем местных властей, поставщиком услуг по утилизации отходов или магазином, в котором вы приобрели изделие.

# DŮLEŽITÉ! POKYNY SI POZORNĚ PŘEČTĚTE A USCHOVEJTE PRO POZDĚJŠÍ NAHLÉDNUTÍ!

## MONTÁŽ

Nákresy jsou pouze informativní. Produkt se může lišit od uvedeného na obrázcích. Výrobek je určen dětem ve věku od 36 měsíců.

**UPOZORNĚNÍ!** Produkt může sestávat pouze dospělá osoba. Veškeré drobné prvky nezbytné pro sestavení produktu uchovávejte mimo dosah dětí. Při sklápění a rozkládání produktu – udržujte produkt mimo dosah dětí.

Montáž produktu vyžaduje křížový šroubovák (není součástí sady). Při montáži postupujte dle pokynů uvedených v návodu (odst. 1 až 20).

Stavitelná výška (obr. 19) : Bez nožiček (23) – celková výška kuchyně je 89 cm. Přidáním nožky dle nastavení A se výška mění na 93 cm. Otočením nožky dle nastavení B se celková výška mění na 95 cm.

**DŮLEŽITÉ!** Zabezpečení proti převrácení (obr. 20): Doporučujeme používat produkt u stěny, a také zajistit připevněním ke zdi. Piložené montážní prvky se hodi pouze pro připevnění ke zděné konstrukci – před montáží zkontrolujte zda jsou přizpůsobené vašemu typu zdi. Vždy doporučujeme nákup a montáž s použitím hmoždinek a šroubů příslušných parametrů – dle typu zdi. Před navrtáním otvorů zkontrolujte přítomnost trubek nebo elektrických kabelů poblíž plánovaných otvorů.

Postupujte dle pokynů uvedených na obr. 20. Připevnit ke zdi může pouze dospělý!

**UPOZORNĚNÍ!** Nevhodno pro děti mladší 36 měsíců! Obsahuje drobné díly – riziko spolknutí nebo udušení.

## UPOZORNĚNÍ!

- 1) Před první použitím, odstraňte veškeré prvky balení, sáček, a také spojovací pásky nebo ochranné nálepky (např. na zrcátku). Sáčky a ostatní prvky balení si musí uschovávat mimo dosah dětí. Obal není hračka.
- 2) Produkt se nesmí stavět na nerovné ploše mimo úroveň podlahy / podlaží.
- 3) Pouze k použití doma.
- 4) Nedovolujte dětem šplhat, stoupat a sedat na produktu, nebo tahat za produkt. Nesprávné použití způsobuje riziko a nebezpečí pro zdraví a život, a také způsobuje poškození těla.
- 5) Před každým použitím – ověřte stav hračky. V případě zjištění mechanického poškození ukončete používání a vyměňte hračku za novou nebo likvidujte.
- 6) Doporučujeme vždy řádně utáhnout veškeré montážní prvky, aby žádné vruty nebo šrouby nebyly povoleny.
- 7) Produkt se nesmí používat, pokud chybí jakýkoliv díl nebo díl je povoleno nebo poškozen.
- 8) Nepoužívejte hračku jiným způsobem než je uvedený v návodu.

## ČISTĚNÍ A ÚDRŽBA

Hračka se může čistit suchým hadříkem nebo kartáčem s měkkými štětinami. Neponořujte do vody! Hračka se může poškodit. Doporučujeme vždy řádně utáhnout veškeré montážní prvky, aby žádné vruty nebo šrouby nebyly povoleny. Produkt se nesmí používat, pokud chybí jakýkoliv díl nebo díl je povoleno nebo poškozen. Nepoužívejte příslušenství / díly nedodané výrobcem s produktem. Používejte pouze schválené výrobce díly – PM INVESTMENT GROUP Napert, Soszyński Sp.k. Pravidelně kontrolujte technický stav produktu a utažení dílů. Nepoužívejte žádné aktivní čisticí prostředky! Jejich složky mohou poškodit produkt. Nevystavujte produkt na přímé působení slunečních paprsků, které mohou způsobit blednutí materiálu. Nebude-li dítě používat produkt po delší dobu nebo plánujete odložit produkt na delší dobu – doporučujeme vyndat baterie z hračky. Hračku skladujte v suchých a dobře větraných místnostech. Chraňte proti prachu, špině a vlhka.

## BEZPEČNÉ POUŽÍVÁNÍ BATERIE:

**UPOZORNĚNÍ!** Vyměněné baterie ihned likvidujte. Vždy skladujte nové a použité baterie mimo dosah dětí. V případě podezření, že by dítě mohlo spolknout baterii nebo ji vložit do jakéhokoliv otvoru ve svém těle, ihned kontaktujte záchrannou službu nebo lékaře.

Výměnu baterií může provádět pouze dospělá osoba.

Výměna baterií (obr. 19): Odsroubujte pojistný šroub, který ochraňuje bateriovou kapsu před otevřením, a otevřete bateriovou kapsu. Vyndejte vybité baterie a vyměňte za nové 2xAAA (LR03) – závisle na komponentu produktu. Správný typ baterie je uveden v bateriovém pouzdru – dbejte na správnou polaritu (+/-). Zavřete bateriovou kapsu a přišroubujte šroub. Alkalické nebo jiné primární články nesmí být v žádném případě nabíjeny. Nabíjecí články před nabíjením vyndejte z hračky. Nabíjecí články se mohou nabíjet pouze pod dozorem dospělé osoby. Nekombinujte staré a nové baterie a nepoužívejte společně různé typy a značky baterií. Používejte pouze 2xAAA (LR03) – závisle na komponentu produktu. Správný typ baterie je uveden v bateriovém pouzdru. Při vkládání baterií vždy dbejte na jejich správnou polaritu (+/-). Vybité baterie okamžitě vyndejte z hračky. Nikdy nezkratujte pólové svorky.



Piktogram přeškrtnuté popelnice znamená, že hračky a baterie se nesmí likvidovat s běžným smíšeným odpadem. Aby předejeli potenciálním nebezpečím pro životní prostředí nebo lidské zdraví, použité baterie a vysloužilý pulтик odeberte do sbrného dvoru odpadních elektrických a elektronických zařízení k recyklaci. Můžete chránit životní prostředí podlením se na opětovném využití a zpětném získávání, včetně recyklace, použitých zařízení. Pro více podrobnosti ohledně recyklace prvků tohoto produktu a baterií kontaktujte zástupce místní samosprávy, dodavatele služeb likvidace odpadů nebo prodejnu, kde byl produkt pořízen.

**SK**

# DŮLEŽITÉ! ČÍTAJTE POZORNE A UCHOVAJTE PRE BUDÚCE POUŽITIE!

## MONTÁŽ

Obrázky sú názorné. Skutočný výrobok sa môže líšiť od výrobku, ktorý je predstavený na obrázkoch. Výrobok je určený pre deti vo veku do 36 mesiacov.

**UPOZORNENIE!** Výrobok môže namontovať iba dospelá osoba. Všetky malé prvky, ktoré sú potrebné na montáž výrobku, uschovávajte mimo dosahu detí. Počas montáže – deti sa musia nachádzať v bezpečnej vzdialenosti od výrobku.

Pri montáži výrobku je potrebný krížový skrutkovač (nie je dodaný v súprave).

Výrobok namontujte tak, ako je to uvedené v návode na montáž (1. – 20. bod).

Nastaviteľná výška (obr. 19): Bez pátiček (23) – kuchyňa má celkovú výšku 89 cm. Prídávajúc pátky pri nastavení A – výška je 93 cm. Otáčajúc pátky na nastavenie B – celková výška je 95 cm.

**DŮLEŽITÉ!** Zabezpečenie pred prevrátením (obr. 20): Odporúčame, aby ste výrobok používali pri stene, a tiež ho zabezpečili náležitým prímontovaním k stene. Dodané montážne prvky sú určené jedine na montáž pri murovanej stene – pred montážou skontrolujte, či sú vhodné na použitie pri danom type steny. Každým odporúčame, aby ste kúpili a namontovali kľuky a skrutky s dostatočnými parametrami – príslušne podľa typu steny. Pred vŕtaním – skontrolujte, či na mieste vŕtania nie sú potrubia alebo elektrické káble.

Postupujte podľa pokynov, ktoré sú predstavené na obr. 20. Montáž k stene môže vykonať jedine dospelá osoba!

**UPOZORNENIE!** Nevhodné pre deti vo veku do 36 mesiacov! Obsahuje malé prvky – riziko prehltnutia alebo zadusenia.

## UPOZORNENIA!

- 1) Pred prvým použitím odstráňte všetky prvky obalu/balenia, vrecká, ako aj uchovacie/spojovacie pásky a prípadné ochranné nálepky (napr. na zrkadielku). Vrecká a prvky obalu/balenia uschovávajte mimo dosahu detí. Obal nie je hračka.
- 2) Výrobok musí stáť na plochom povrchu na úrovni podlahy/podkladu.
- 3) Výhradne na používanie v dome.
- 4) Nedovoľte, aby sa deti na výrobok sťahovali, ťahali ho, sadali na ňom, alebo stávali na výrobok. Nesprávne používanie môže vytvárať ohrozenie, a tiež ohrozovať život a zdravie, a dokonca spôsobiť úraz.
- 5) Pred každým použitím – skontrolujte stav hračky. V prípade, ak zistíte nejaké poškodenie – hračku prestaňte používať, vyhodte ju a vymeňte na novú.
- 6) Odporúčame, aby všetky montážne prvky boli vždy náležite dotiahnuté, a aby žiadne skrutky neboli povolené.
- 7) Nepoužívajte hračku iným spôsobom než je predstavený v príručke.

## ČISTENIE:

Hračku udržiavajte v náležitej čistote, utierajte ju suchou handričkou alebo kefou s mäkkým Neponarajte do vody! Hračka sa môže poškodiť. Odporúčame, aby všetky montážne prvky boli vždy náležite dotiahnuté, a aby žiadne skrutky neboli povolené. Výrobku nepoužívajte, ak je ktorákoľvek jeho časť zlomená, odtrhnutá alebo chýba. Nepoužívajte iné doplnky/prvky než tie, ktoré boli dodané s výrobkom. Používajte len diely schválené výrobcom – PM INVESTMENT GROUP Napert, Soszyński Sp.k. Pravidelne kontrolujte technický stav výrobku a uťahnutie všetkých prvkov. Nepoužívajte žiadne silné ani drsné čistiace prostriedky! Môže to viesť k poškodeniu výrobku. Výrobok chráňte pred pôsobením priameho slnečného žiarenia, v opačnom prípade sa materiál môže odfarbiť. Ak dieťa nebudie hračku dlhší čas používať, alebo plánujete hračku dlhší čas uschovávať nepoužívanú – odporúčame, aby ste z hračky vytiahli batérie. Hračku uschovávajte v suchých dobre vetraných miestnostiach. Chráňte pred prachom, špinou a vlhkosťou.

## BEZPEČNÉ POUŽÍVANIE BATERII:

**UPOZORNENIE!** Vymenené batérie okamžite likvidujte. Vždy uchovávajte nové a použité batérie mimo dosahu detí. V prípade podozrenia, že dieťa prehltnulo batériu alebo ju vložilo do akéhokoľvek otvoru vo svojom tele, ihneď kontaktujte záchrannú službu alebo lekára.

Batérie môže namontovať iba dospelá osoba. Výmena batérií (obr. 19): Odšraubujte poistný šraub, ktorý ochraňuje batériovú kapsu pred otvorením, a otvorte batériovú kapsu. Vytiahnete vybité batérie a vymeňte za nové 2xAAA (LR03) – príslušne podľa časti výrobku. Požadované typy batérií uvedené v batériových komorách) – dbajte na správnu polaritu (+/-). Zavriete batériovú kapsu a prisaubujete šraub. Alkalické alebo iné primárne články nesmú byť v žiadnom prípade nabíjané. Nabíjaci články pred nabíjaním zoberzte z hračky. Nabíjaci články možno nabíjať len pod dozorom dospelé osoby. Nekombinujte staré a nové batérie a nepoužívajte spoločne rozdielne typy a značky batérií. Používajte len 2xAAA (LR03) – príslušne podľa časti výrobku. Požadované typy batérií uvedené v batériových komorách. Pri vkladani batérií vždy dbajte na ich správnu polaritu (+/-). Vybité batérie okamžite odstráňte z hračky. Nikdy neskratujte pólóvé svorky.



Symbol prečiarknutého smetného koša informuje, že hračka ani batérie sa nesmú vyhazovať do netriedeného (komunálneho) odpadu. Aby ste predišli potenciálnemu ohrozeniu životného prostredia a ľudského zdravia, opotrebované batérie a hračky odovzdajte do príslušného zberného miesta s cieľom ich recyklácie, keďže patria medzi odpady elektrických a elektronických zariadení. Môžete pomôcť chrániť životné prostredie prispievajúc k opätovnému použitiu materiálov, vrátane recyklácie opotrebovaných zariadení. Keď chcete získať bližšie informácie o recyklácii tohto výrobku a batérií, obráťte sa na miestnu samosprávu, zberné miesto alebo obchod, v ktorom ste daný výrobok kúpili.

# FONTOS! FIGYELMESEN OLVASSA EL ÉS ŐRIZZE MEG KÉSŐBBI FELHASZNÁLÁS ESETÉRE!

## ÖSSZERELÉS

Az ábrák áttekintő ábrák. A termék eltérhet az ábrán láthatótól. A termék 36 hónapos korú gyermekek számára készült.

**FIGYELMEZTETÉS!** A terméket csak felnőtt szerelheti össze. A termék összeszereléséhez szükséges minden apró alkatrészt tartson távol a gyermekektől. Összeszerelés közben – tartsa távol a gyermekeket a terméktől.

A termék összeszereléséhez Phillips csavarhúzó szükséges (a készlet nem tartalmazza). Az összeszereléshez – kövesse a használati utasításban leírt lépéseket (1-20. pont). Allítható magasság (19. ábra) : Lábak nélkül (23) – a konyhapult teljes magassága 89 cm. Az A beállításban a lábakat hozzáadva a magasság 93 cm. A lábak B állásba fordításával a teljes magasság 95 cm.

**FONTOS!** Felborulás elleni védelem (20. ábra): A terméket ajánlott a falhoz állítva használni, és a falhoz rögzítéssel védeni a felborulástól. A mellékelt rögzítőelemek csak falazott falra való felszerelésre alkalmasak – a felszerelés előtt ellenőrizze, hogy alkalmazhatók az Ön falán. Minden alkalommal ajánlott a fal típusának megfelelő paraméterű dübökeket és csavarokat beszerezni és azok segítségével szerelni. Fúrás előtt – ellenőrizze, hogy a fúrás helye közelében nincsenek-e csövek vagy elektromos kábelek.

Járjon el a 20. ábrán látható lépéseknek megfelelően. A falhoz rögzítést csak felnőtt végezheti el!

**FIGYELMEZTETÉS!** Csak 36 hónaposnál idősebb gyermekek számára alkalmas! Apró alkatrészeket tartalmaz – lenyelés vagy fulladás veszélye áll fent.

## FIGYELMEZTETÉS!

- 1) Az első használat előtt távolítsa el minden csomagolást, zacskót, valamint a csatlakozó pántokat és minden védőmatricát (pl. a tükrön). A zacskókat és a csomagolóelemeket gyermekektől elzárva kell tartani. A csomagolás nem jäték.
- 2) Helyezze a terméket a padló/aljzat szintjén sík felületre.
- 3) Kizárólag otthoni használatra.
- 4) Ne engedje, hogy a gyermekek a termékre mászjanak, azt húzzák, azok üjjenek vagy álljanak. A nem megfelelő használat veszélyt jelenthet, és veszélyeztetheti az életet illetve egészséget, valamint testi sérüléseket okozhat.
- 5) Minden használat előtt ellenőrizze a játék állapotát. Ha sérülést talál rajta, hagyja abba a használatát, dobja ki a játékok, és cserélje ki egy újjal.
- 6) A használat előtt ellenőrizze, hogy a játékszer a megfelelő módon legyen összeszerelve és ne engedje meg, hogy a részeihez gyermekek nyuljanak.
- 7) Ellenőrizze az összes rögzítőcsavaros csatlakozás állapotát a játékkeret.
- 8) Ne használja a játékok a használati utasításban leírtaktól eltérő módon.

## TISZTÍTÁS ÉS KARBANTARTÁS!

Tartsa tisztán a játékok száraz ruhával történő áttöréssel vagy puha sörtyűjű kefével. Ne merítse vízbe! A játékok elromolhat. Folyamatosan ellenőrizze, hogy minden elem megfelelően meg van húzva és egyetlen anyaga vagy csavara se legyen meglazulva. Ne használja a terméket, ha annak bármelyik alkatrésze eltört, levált vagy hiányzik. Ne használjon olyan tartozékokat/alkatrészeket, amelyek nem a termék részei. Kizárólag a gyártó – PM INVESTMENT GROUP Napert, Soszyński Sp.k. – által jóváhagyott alkatrészeket használjon. Rendszeresen ellenőrizze a termék műszaki állapotát és a kötőelemek meghúzását. Ne használjon erős tisztítószereket! Ez a termék károsodását okozhatja. Ne tegye ki a terméket közvetlen napfénynek, mert az anyag elszíneződését okozhatja. Ha gyermeke hosszú ideig nem használja a játékok, vagy azt tervezi, hogy hosszú ideig használatlanul tárolja – ajánlott eltávolítani az elemeket a játékból. A játékok száraz, jól szellőző helyen tárolja. Kerülje a port, a szennyeződést és a nedvességet.

## A BIZTONSÁGOS HASZNÁLATA AZ AKKUMULÁTOR

**FIGYELMEZTETÉS!** A kicserélés után haladéktalanul dobja ki az elemeket. Az új és a kimerült elemeket a gyermekektől elzárva kell tartani. Ha úgy gondolja, hogy a gyermek lenyelhette az elemet, vagy az saját testen bárhol eldughatta, azonnal menjen a kórház sürgősségi osztályra, vagy hívja a mentőket.

Az elemet csak felnőtt személy cserélheti. Elemcsere (19 ábrák): Csavarozza ki az elemtartó fedelét rögzítő csavart, majd nyissa ki az elemtartót. Vegye ki az elemet, és cserélje ki újra 2xAAA (LR03) – a termék részétől függően. Az akkumulátorelemekben feltüntetett szükséges akkumulátortípusok) - ügyeljen az elemek megfelelő polaritására (+/-). Tegye vissza az elemtartó fedelét, és csavarozza be a csavart. A nem tölthető elemeket soha ne próbálja feltölteni. A tölthető elemeket a feltöltés előtt ki kell venni a játékból. A tölthető elemek kizárólag felnőtt felügyeletében tölthetők. Nem szabad különböző típusú, illetve új és használt elemeket keverni egymással. Kizárólag 2xAAA (LR03) – a termék részétől függően. Az akkumulátorekeszekben feltüntetett szükséges akkumulátortípusok típusú elemet szabad használni. Az elemeket a polaritásuknak megfelelően kell behelyezni (+/-). A kimerült elemeket haladéktalanul ki kell venni a játékból. Tilos a pólusaikat rövidre zárn.



Az áhított személyeknél jel azt jelenti, hogy a játékokat és az elemet tilos a háztartási hulladékkal együtt kidobni. A környezetre vagy az emberi egészségre gyakorolt lehetséges veszély kiküszöbölése érdekében csavarozza ki a billátgító kerekeket, és adja le erre kijelölt gyűjtőpontra, ahol elektromos és elektronikus eszközök hulladékainak gyűjtésével foglalkoznak. Segíthet védeni a környezetet, és hozzájárulni az elhasznált eszköz újrafelhasználásához. A termék elemeinek újrahasonosítására vonatkozó részletekben információk érdekelben fel kell venni a kapcsolatot a helyi hatóságok képviselőivel, hulladékok ártalmatlanításával foglalkozó szolgáltatóval vagy a bolttal, ahol a terméket vásárolták.



**RO**

# IMPORTANT! CITIȚI CU ATENȚIE ȘI PĂSTRAȚI ACEȘT DOCUMENT PENTRU CONSULTARE ULTERIOARĂ!

## MONTAJUL

Pozele sunt doar pentru referință. Produsul poate diferi de imagini. Produsul este destinat copiilor care au peste 36 luni.

**AVERTISMENT!** Produsul poate fi asamblat doar de o persoană adultă. Țineți toate piesele mici necesare pentru asamblarea produsului într-un loc care nu este la îndemâna copiilor.

Pentru montajul produsului aveți nevoie de o șurubelniță în cruce (nu este inclusă). Pentru a efectua montajul – respectați pașii descriși în instrucțiuni (punctele 1 – 20). Înălțime ajustabilă (fig. 19) : Fără picioare (23) – bucătăria înălțimea totală de 89 cm. Adăugând picioarele în setarea A – înălțimea este de 93 cm. Rotind picioarele la setarea B – înălțimea totală este de 95 cm.

**IMPORTANT!** Protecție împotriva răsturnării (fig. 20): Recomandăm utilizarea produsului lângă perete, precum și protejarea acestuia prin fixare pe perete. Componentele de montaj din dotare sunt potrivite numai pentru instalarea pe un perete zidit – verificați dacă sunt potrivite pentru perețele dvs. înainte de instalare. Vă recomandăm să cumpărați și să efectuați montajul, de fiecare dată, folosind dibluri și șuruburi cu parametrii corespunzători – în funcție de tipul de perete. Înainte de găurire - verificați dacă nu există țevi, conducte sau cabluri electrice în apropierea locului de găurire. Procedați conform pașilor indicați la fig. 20. Fixarea pe perete poate fi efectuată numai de către un adult!

**AVERTISMENT!** Contraindicat copiilor mai mici de 36 de luni! Conține piese mici – risc de înghițire sau sufocare.

## AVERTISMENT!

- 1) Înainte de prima utilizare, îndepărtați toate elementele de ambalaj, pungile, precum și benzile de conectare și orice autocolant de protecție (de exemplu, de pe oglindă). Nu păstrați pungile și ambalajele într-un loc la îndemâna copiilor. Ambalajul nu este o jucărie.
- 2) Așezați produsul pe suprafețe plane, la nivelul podelei/suprafețe de suport.
- 3) Exclusiv pentru uz casnic.
- 4) Nu permiteți copiilor să se cațere, să tragă, să se așeze sau să stea în picioare pe produs. Utilizarea necorespunzătoare poate provoca pericole și poate fi periculoasă pentru sănătatea și viața utilizatorului, precum și poate cauza leziuni corporale.
- 5) Înainte de fiecare utilizare - verificați starea jucăriei. În cazul în care constatați defecțiuni - încetați să folosiți jucăria, aruncați-o și înlocuiți-o cu una nouă.
- 6) Se recomandă ca toate elementele de montaj să fie întotdeauna strânse corespunzător și să nu existe șuruburi sau șuruburi slăbite.
- 7) Nu utilizați produsul în cazul în care vreo piesă este ruptă, desprinsă sau lipsește.
- 8) Nu utilizați jucăria în alt mod decât cel indicat în instrucțiuni.

## INTREȚINERE ȘI CURĂȚARE!

Păstrați jucăria curată, ștergând-o cu o lavetă uscată sau cu o perie cu peri moi. Nu scufundați în apă! Jucăria poate fi deteriorată. Se recomandă ca toate elementele de montaj să fie întotdeauna strânse corespunzător și să nu existe șuruburi sau șuruburi slăbite. Nu utilizați produsul în cazul în care vreo piesă este ruptă, desprinsă sau lipsește. Nu utilizați alte accesorii/elemente decât cele furnizate cu produsul. Utilizați numai piese aprobate de producător – PM INVESTMENT GROUP Napert, Soszynski Sp.k. Verificați în mod regulat starea tehnică a produsului și gradul de strângere a elementelor. Nu folosiți agenți de curățare puternici! Acest lucru poate duce la deteriorarea produsului. Nu expuneți produsul la acțiunea îndelungată a razelor solare deoarece acest lucru poate duce la decolorarea materialului. În cazul în care copilul nu folosește jucăria o perioadă mai lungă sau plănuiți să o depozitați o perioadă mai îndelungată fără a fi folosită – vă recomandăm să scoateți bateriile din jucărie. Depozitați jucăria în încăperi uscate și bine ventilate. Evitați praful, murdăria și umiditatea.

## CONDITII DE UTILIZARE IN SIGURANTA A BATERIEI!

**AVERTISMENT!** Aruncați bateria imediat după înlocuire. Nu lăsați întotdeauna bateriile noi și cele uzate la îndemâna copiilor. Dacă credeți că copilul dumneavoastră a înghițit bateriile sau le-a pus oriunde pe corp, mergeți imediat la salvarea sau contactați serviciile medicale.

Bateria poate fi înlocuită numai de către o persoană adultă. Înlocuirea bateriei (Fig. 19): Desurubați șurubul care fixează compartimentul bateriei, apoi deschideți compartimentul. Scoateți bateriile vechi și înlocuiți-le cu altele noi 2xAAA (LR03) – în funcție de piesa din produs. Tipurile de baterii necesare sunt indicate în compartimentele pentru baterii - acordând atenție polarității corecte a bateriilor (+/-). Acoperiți din nou compartimentul bateriei și strângeți șurubul. Bateria care nu s-a reincărcat nu pot fi reincărcate. Bateriile destinate încărcării trebuie scoase din jucărie înainte de încărcare. Bateriile reincărcabile pot fi încărcate numai sub supravegherea unui adult. Nu amestecați diferite tipuri de baterii sau bateriile noi cu cele uzate. Trebuie folosite doar 2xAAA (LR03) – în funcție de piesa din produs. Tipurile de baterii necesare sunt indicate în compartimentele pentru baterii. Bateriile trebuie introduse cu polaritatea corectă (+/-). Bateriile descărcate trebuie scoase imediat din jucărie. Nu scurtați circuitul bornele de alimentare.



Simbolul cosului satiat insemna ca jucariile si bateriile nu trebuie aruncate impreuna cu gunoaii menajere. Pentru a preveni potentialele daune uzate mediului sau sanatatii umane, preinmanati bateriile uzate si jucariile uzate unui punct de colectare desemnat pentru reciclarea deseurilor de echipamente electrice si electronice. Puteti contribui la protejarea mediului prin contributia la reutilizarea si recuperarea, inclusiv reciclarea echipamentelor electronice utilizate. Pentru a primi informatii detaliate privind reciclarea acestui produs si a bateriilor, contactati reprezentantul local al administratiei, furnizorul de servicii de eliminare sau magazinul de unde ati achizitionat produsul.



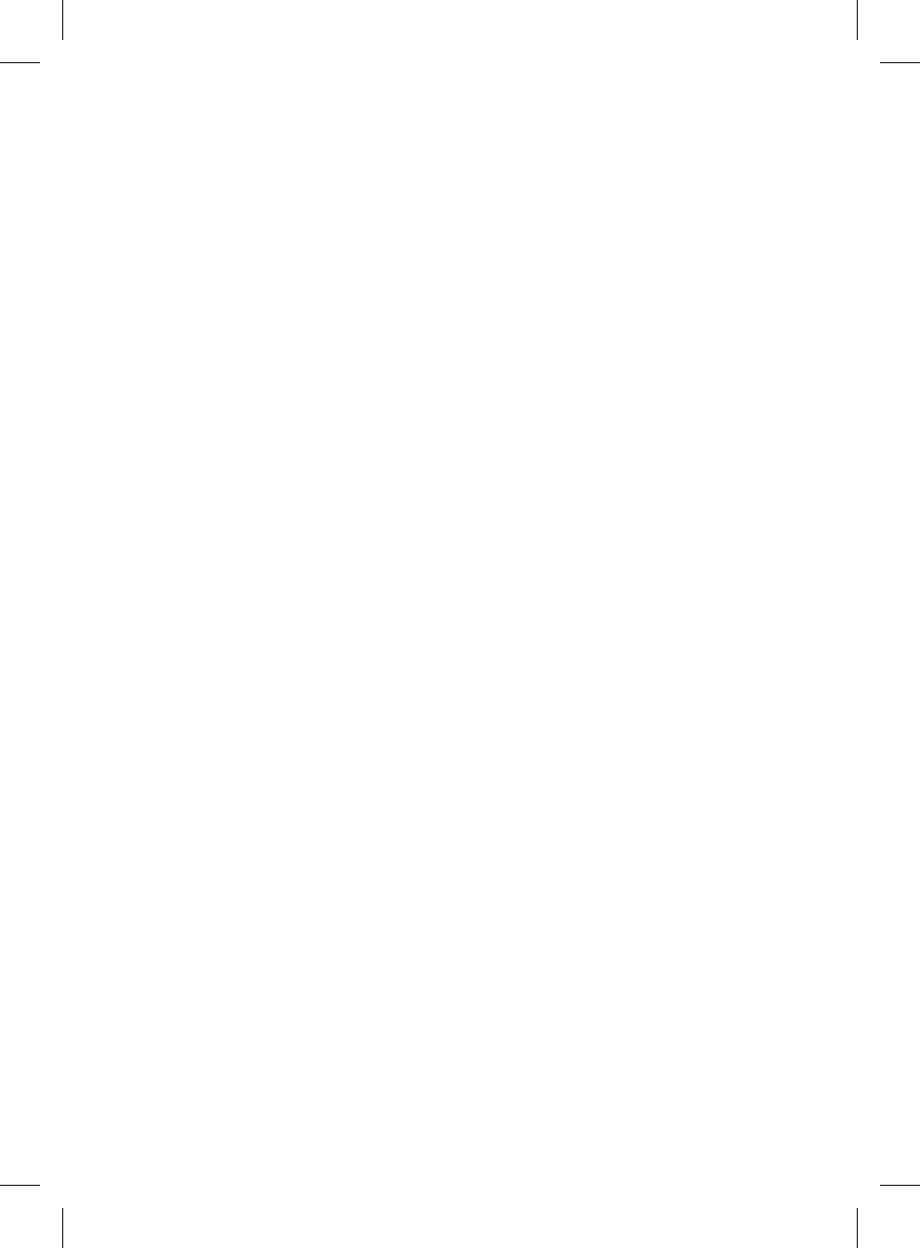

MANUFACTURED FOR / WYPRODUKOWANO DLA:

**PM INVESTMENT  
GROUP**

**PM INVESTMENT  
GROUP NAPERT, SOSZYŃSKI SP. K.**

Podkowy 18  
04-937 Warszawa, Poland

**WAREHOUSE & CONTACT ADDRESS /  
ADRES KONTAKTOWY I MAGAZYNU:**

Łukówiec 93, 05-480 Karczew, Poland  
phone: 00 48 22 234 09 89  
e-mail: [info@pminvestment.pl](mailto:info@pminvestment.pl)  
[www.pminvestment.pl](http://www.pminvestment.pl)



[www.millymally.pl](http://www.millymally.pl)